



Televisor
BRAVIA

Use este Guia de Ajuda se você tiver dúvidas sobre como usar a sua TV.

Você também pode encontrar informações abrangentes e atualizadas sobre a sua TV no Guia de Ajuda (Online). Para obter detalhes, consulte [“Como usar o Guia de Ajuda”](#).

Operações Básicas



[Como Usar o Controle Remoto](#)

Você pode usar o Controle Remoto IR (infravermelho) ou o Controle Remoto com Touchpad (fornecido ou opcional, dependendo do modelo/região/país).



[Como usar o Guia de Ajuda](#)

Você pode encontrar informações abrangentes e atualizadas sobre a sua TV no Guia de Ajuda (Online). Você também pode visualizá-lo no seu PC ou dispositivo móvel.



[Tela do Menu Inicial](#)

Você pode acessar diversos conteúdo e aplicativos a partir da tela do Menu Inicial.



[Usando o botão DISCOVER](#)

Você pode usar o botão DISCOVER para pesquisar conteúdos (como, programas de TV, conteúdo de Internet, etc.).



[Usar “Menu de Ação”](#)

“Menu de Ação” fornece um acesso rápido às funções que estão disponíveis para a tela exibida atualmente.



[Desfrutando de Programas de TV](#)



[Reproduzindo o Som da TV através de Outros Dispositivos](#)



[Assistindo/Ouvindo Dispositivos Conectados](#)



Usando com Smartphones/Tablets



Conectado a uma Rede



Usando uma Rede Doméstica



Configurações



Solução de Problemas



C-042-100-48(1)

Copyright 2015 Sony Corporation

Table Of Contents

Guia de Ajuda BRAVIA.....	i
Como Usar o Controle Remoto.....	7
Como Usar o Guia de Ajuda.....	5
Tela do Menu Inicial.....	9
Usando o botão DISCOVER.....	11
Usando “Menu de Ação”	12
Desfrutando de Programas de TV.....	1
Guia de Ajuda Assistindo a programas de TV.....	18
Guia de Ajuda Usando o guia de programação.....	63
Guia de Ajuda Recebendo transmissão de dados.....	64
Guia de Ajuda Assistindo em 3D (somente modelos 3D).....	19
Guia de Ajuda Sobre as televisões 3D e Óculos 3D (somente modelos 3D).....	65
Guia de Ajuda Preparando os Óculos 3D (somente modelos 3D).....	67
Guia de Ajuda Assistindo em 3D (somente modelos 3D).....	69
Guia de Ajuda Usando SNS para desfrutar de programas com amigos.....	20
Guia de Ajuda Desfrutando de serviços de redes sociais enquanto assiste TV.....	70
Reproduzindo o Som da TV através de Outros Dispositivos.....	2
Guia de Ajuda Conectando um sistema de áudio.....	21
Guia de Ajuda Conectando um sistema de áudio.....	71
Guia de Ajuda Reproduzindo o som da TV através de um sistema de áudio.....	73
Guia de Ajuda Conectando o Subwoofer Sem Fios (opcional).....	22
Guia de Ajuda Conectando o Subwoofer Sem Fios (opcional).....	74
Guia de Ajuda Ajustando o som do Subwoofer sem fios (opcional).....	75
Guia de Ajuda Usando a função BRAVIA Sync para operar outros dispositivos.....	23
Guia de Ajuda Sobre a função BRAVIA Sync.....	76
Guia de Ajuda Dispositivos compatíveis BRAVIA Sync.....	77
Guia de Ajuda Usando a função BRAVIA Sync.....	78
Assistindo/Ouvindo Dispositivos Conectados.....	3
Guia de Ajuda Visualizando fotos em 4K/HDR a partir de dispositivos compatíveis (somente modelos 4K).....	24
Guia de Ajuda Visualizando fotos em resolução 4K (somente dispositivos 4K).....	80
Guia de Ajuda Visualizando fotos em resolução 4K ou HDR com Alta Qualidade (somente modelos 4K).....	82

Guia de Ajuda Conectando um reprodutor de BD/DVD.....	25
Guia de Ajuda Conectando um reprodutor de BD/DVD.....	83
Guia de Ajuda Assistindo a um conteúdo a partir de um reprodutor de BD/DVD.....	85
Guia de Ajuda Conectando um PC/câmera digital/câmera de vídeo.....	26
Guia de Ajuda Conectando um PC, câmera digital ou câmera de vídeo.....	86
Guia de Ajuda Visualizando conteúdo armazenado em um PC, câmera digital ou câmera de vídeo.....	88
Guia de Ajuda Conectando um dispositivo USB.....	27
Guia de Ajuda Conectando um dispositivo USB.....	89
Guia de Ajuda Desfrutando de fotos/músicas/filmes armazenados em um dispositivo USB.....	90
Guia de Ajuda Observações sobre os dispositivos USB.....	91
Guia de Ajuda Usando a função BRAVIA Sync para operar outros dispositivos.....	28
Sobre a função BRAVIA Sync.....	76
Dispositivos compatíveis BRAVIA Sync.....	77
Usando a função BRAVIA Sync.....	78
Guia de Ajuda Conectando a um IR Blaster (somente modelos compatíveis com IR Blaster).....	29
Guia de Ajuda Conectando a um IR Blaster (somente modelos compatíveis com IR Blaster).....	92
Guia de Ajuda Informações (somente modelos compatíveis com RVU).....	30
Guia de Ajuda Instrução RVU (apenas modelos compatíveis com RVU).....	93
Usando com Smartphones/Tablets.....	4
Guia de Ajuda Exibindo a tela de um smartphone/tablet na TV.....	31
Guia de Ajuda Exibindo a tela de um smartphone/tablet na TV usando um cabo MHL (somente modelos MHL).....	94
Guia de Ajuda Exibindo a tela de um smartphone/tablet na TV usando a função Espelhamento de tela.....	95
Guia de Ajuda Exibindo a tela de um smartphone/tablet na TV usando a função Espelhamento por um toque (somente modelos NFC).....	97
Guia de Ajuda Compartilhando fotos/música/vídeos armazenados em smartphones/tablets.....	32
Guia de Ajuda Compartilhando fotos/músicas/vídeos.....	98
Guia de Ajuda Usando um smartphone/tablet para operar a TV.....	33
Usando um smartphone/tablet instalado com “Video & TV SideView”	34
Conectado a uma Rede.....	13
Guia de Ajuda Conexão LAN com fio.....	39
Conectando a uma rede usando um cabo de LAN.....	36

Guia de Ajuda Conexão LAN sem fio.....	40
Conectando a uma rede usando uma conexão sem fio.....	37
Guia de Ajuda Conexão Wi-Fi Direct.....	41
Guia de Ajuda Conectando via Wi-Fi Direct (sem um roteador sem fio).....	99
Guia de Ajuda Configurações de IPv6.....	42
Guia de Ajuda Conectando à Internet via IPv6.....	101
Usando uma rede doméstica.....	43
Configurações de rede doméstica.....	102
Reproduzindo um conteúdo em um PC.....	103
Reproduzir um conteúdo com a função de renderização.....	104
Configurações.....	15
Guia de Ajuda Definindo as configurações relacionadas às funções básicas da TV.....	44
Ajustando as configurações de [TV].....	105
Guia de Ajuda Definindo as configurações relacionadas às conexões de rede e equipamento periférico.....	45
Definindo as configurações de [Rede e Acessórios].....	106
Conectando um dispositivo Bluetooth.....	107
Guia de Ajuda Definindo as configurações relacionadas às preferências de sistema.....	46
Definindo as configurações de [Preferências do Sistema].....	108
Guia de Ajuda Definindo as configurações relacionadas às informações pessoais, como segurança.....	47
Ajustando as configurações [Pessoal].....	109
Solução de Problemas.....	16
Guia de Ajuda Autodiagnóstico.....	48
Guia de Ajuda Como verificar se a TV está funcionando adequadamente.....	110
Guia de Ajuda Sintomas de energia.....	49
Guia de Ajuda A TV desliga automaticamente.....	111
Guia de Ajuda A TV liga automaticamente.....	112
Guia de Ajuda Depois de desligar a TV da tomada e ligá-la novamente, a TV não liga, mesmo se você pressionar o botão de ligar no controle remoto ou na TV.....	113
Guia de Ajuda Sintomas de imagem/tela.....	50
Guia de Ajuda A qualidade de imagem não é tão boa quanto a visualizada na loja.....	114
Guia de Ajuda Imagem distorcida.....	115
Guia de Ajuda A tela pisca.....	116
Guia de Ajuda Sem cor/Imagem escura/A cor não está correta/A	

Guia de Ajuda Sem cor/Imagem escura/A cor não está correta/A imagem está muito clara.....	117
Guia de Ajuda Tela escura. Como clarear a tela.....	118
Guia de Ajuda A cor não está correta. Como ajustar a tonalidade da cor.....	119
Guia de Ajuda O formato de tela/modo wide muda automaticamente.....	120
Guia de Ajuda De repente, a imagem fica pequena.....	121
Guia de Ajuda Uma caixa preta é exibida na tela.....	122
Guia de Ajuda Faixas pretas aparecem nas bordas da tela.....	123
Guia de Ajuda O modo de demonstração é exibido na tela.....	124
Guia de Ajuda Sintomas de recepção de transmissão.....	51
Guia de Ajuda Verifique essas coisas primeiro para solucionar o problema de recepção da sua TV.....	125
Guia de Ajuda Fantasmas ou imagens duplicadas aparecem.....	126
Guia de Ajuda Somente interferência e uma tela preta aparecem na tela.....	127
Guia de Ajuda Há ruído de som ou imagem ao visualizar um canal de TV analógico.....	128
Guia de Ajuda Alguns canais estão em branco.....	129
Guia de Ajuda Má recepção ou baixa qualidade de imagem com transmissões digitais.....	130
Guia de Ajuda Você não consegue visualizar canais digitais.....	131
Guia de Ajuda Você não consegue receber ou selecionar canais.....	132
Guia de Ajuda Alguns canais a cabo digitais não são exibidos.....	133
Guia de Ajuda Transmissões em formato HD tem uma má qualidade.....	134
Guia de Ajuda Sintomas de som.....	52
Guia de Ajuda Sem som, mas com uma boa imagem.....	135
Guia de Ajuda Ruído de áudio.....	136
Guia de Ajuda Nenhum áudio ou áudio baixo com um sistema de home theater.....	137
Guia de Ajuda Som distorcido.....	138
Guia de Ajuda Não é possível ajustar o volume dos fones de ouvido.....	139
Guia de Ajuda Sintomas do controle remoto.....	53
Guia de Ajuda O controle remoto não funciona.....	140
Guia de Ajuda Sintomas do Controle Remoto com Touchpad.....	54
Guia de Ajuda O Controle Remoto com Touchpad não funciona ou não funciona adequadamente.....	141
Guia de Ajuda As pilhas acabam rapidamente.....	142
Guia de Ajuda Sintomas dos óculos/imagem 3D (somente modelos 3D).....	55
Guia de Ajuda Imagens 3D não são exibidas. O efeito 3D está fraco. (somente modelos 3D).....	143
Guia de Ajuda Barras pretas aparecem dos dois lados da tela ao assistir	

Guia de Ajuda Barras pretas aparecem dos dois lados da tela ao assistir imagens 3D. (somente modelos 3D).....	144
Guia de Ajuda Você não pode desativar a exibição 3D enquanto assiste conteúdos 3D. (somente modelos 3D).....	145
Guia de Ajuda A mensagem [Foi detectado um sinal 3D] automaticamente é exibida quando o sinal 3D é detectado. (somente modelos 3D).....	146
Guia de Ajuda Você não consegue ligar os Óculos 3D Ativo. (somente modelos 3D).....	147
Guia de Ajuda O indicador LED nos Óculos 3D Ativo piscando. (somente modelos 3D).....	148
Guia de Ajuda Sintomas de dispositivos conectados.....	56
Guia de Ajuda Nenhuma imagem a partir de um dispositivo conectado.....	149
Guia de Ajuda Você não pode selecionar um dispositivo conectado no Menu Inicial.....	150
Guia de Ajuda Alguns programas em fontes digitais apresentam uma perda de detalhes.....	151
Guia de Ajuda Imagens de fotos e pastas demoram um tempo para serem exibidas.....	152
Guia de Ajuda Você não consegue encontrar um dispositivo BRAVIA Sync HDMI conectado.....	153
Guia de Ajuda Você não consegue controlar um segundo receptor de AV.....	154
Guia de Ajuda A TV não produz imagem de saída e/ou som a partir do dispositivo MHL. (somente modelos MHL).....	155
Guia de Ajuda Um dispositivo externo (como um conversor ou um receptor de AV) não pode ser controlado através do IR Blaster. (Somente modelos compatíveis com IR Blaster).....	156
Guia de Ajuda Sintomas de rede/aplicativos.....	57
Guia de Ajuda Às vezes, a qualidade de streaming de vídeo é ruim ao usar uma LAN sem fio.....	157
Guia de Ajuda A conexão LAN sem fio não é bem sucedida ou as condições de recepção de rádio são ruins.....	158
Guia de Ajuda Imagem ruim em Vídeos da Internet.....	159
Guia de Ajuda Alguns conteúdos de vídeo na Internet apresentam uma perda de detalhes.....	160
Guia de Ajuda Boa qualidade de imagem, mas não há som no conteúdo de vídeo na Internet.....	161
Guia de Ajuda Os Apps estão inacessíveis.....	162
Guia de Ajuda A TV não poderá acessar a Internet quando o IPv6 for	

Guia de Ajuda A TV não poderá acessar a Internet quando o IPv6 for definido.....	163
Guia de Ajuda Sintomas de rede doméstica.....	58
Guia de Ajuda Sua TV não consegue se conectar ao servidor.....	164
Guia de Ajuda Uma mensagem informando que a TV não consegue se conectar à sua rede.....	165
Guia de Ajuda O servidor está inacessível.....	166
Guia de Ajuda Alguns arquivos de mídia no dispositivo USB ou servidor não são exibidos.....	167
Guia de Ajuda A TV não pode ser encontrada através de um dispositivo Wi-Fi Direct.....	168
Guia de Ajuda Sintomas de dispositivos Bluetooth.....	59
Guia de Ajuda A operação é interrompida ou um dispositivo não funciona.....	169
Guia de Ajuda Sintomas de espelhamento de tela.....	60
Guia de Ajuda Que tipo de dispositivos podem ser conectados usando a função Espelhamento de tela?.....	170
Guia de Ajuda Não é possível conectar a TV a um dispositivo Miracast.....	171
Guia de Ajuda O vídeo ou som é cortado às vezes.....	172
Guia de Ajuda Alguns conteúdos pagos não podem ser reproduzidos.....	173
Guia de Ajuda O Espelhamento de tela não funciona. A TV não pode ser encontrada através de um dispositivo compatível com o Espelhamento de tela.....	174
Guia de Ajuda Sintomas do espelhamento por um toque (somente modelos NFC).....	61
Guia de Ajuda O Espelhamento por um toque não funciona. O dispositivo de destino não é reconhecido. (somente modelos NFC).....	175
Guia de Ajuda Sintomas do “Video & TV SideView”	62
Guia de Ajuda A TV não pode ser desligada e controlada usando o aplicativo “Video & TV SideView” quando [Início remoto] está definido como [Sim].....	176
Guia de Ajuda A TV não aparece na tela do “Video & TV SideView”. A TV não pode ser registrada no aplicativo “Video & TV SideView”.	177
Codec Suportado para dispositivo Home Network/USB.....	178



Televisor

Desfrutando de Programas de TV

[Assistindo a programas de TV](#)



[Assistindo em 3D \(somente modelos 3D\)](#)



[Usando SNS para desfrutar de programas com amigos](#)



C-042-100-48(1)

Copyright 2015 Sony Corporation



Televisor

Reproduzindo o Som da TV através de Outros Dispositivos

[Conectando um sistema de áudio](#)



[Conectando o Subwoofer Sem Fios \(opcional\)](#)



[Usando a função BRAVIA Sync para operar outros dispositivos](#)



C-042-100-48(1)

Copyright 2015 Sony Corporation



Televisor

Assistindo/Ouvindo Dispositivos Conectados

[Visualizando fotos em 4K/HDR a partir de dispositivos compatíveis \(somente modelos 4K\)](#) >

[Conectando um reprodutor de BD/DVD](#) >

[Conectando um PC/câmera digital/câmera de vídeo](#) >

[Conectando um dispositivo USB](#) >

[Usando a função BRAVIA Sync para operar outros dispositivos](#) >

[Conectando a um IR Blaster \(somente modelos compatíveis com IR Blaster\)](#) >

[Informações \(somente modelos compatíveis com RVU\)](#) >

C-042-100-48(1)

Copyright 2015 Sony Corporation



Televisor

Usando com Smartphones/Tablets

[Exibindo a tela de um smartphone/tablet na TV](#)



[Compartilhando fotos/música/vídeos armazenados em smartphones/tablets](#)



[Usando um smartphone/tablet para operar a TV](#)



C-042-100-48(1)

Copyright 2015 Sony Corporation

Televisor

Como Usar o Guia de Ajuda

Há duas versões do Guia de Ajuda para a sua TV: o Guia de ajuda (Integrado) e o Guia de Ajuda (Online). O Guia de Ajuda (Integrado) inclui informações básicas e instruções para usar sua TV. Se a sua TV estiver conectada à Internet, o Guia de Ajuda (Online) fornece informações abrangentes e atualizadas sobre sua TV e serviços de rede. Você também pode usar seu PC ou dispositivo móvel para visualizar o Guia de Ajuda (Online).



1. Conecte a TV à Internet.
2. Selecione  [Mudar para online] (A) no canto superior direito da tela para mudar para o Guia de Ajuda (Online).

Se sua conexão de Internet estiver muito lenta ou instável e não puder exibir o Guia de Ajuda (Online) sem problemas, realize a etapa 2 novamente selecionando  [Mudar para versão integrada].

Para visualizar o Guia de Ajuda (Online) na sua TV ou dispositivo móvel

http://rd1.sony.net/help/tv/cusltn1/h_us/



Nota

- As imagens e ilustrações usadas no Guia de Ajuda podem variar dependendo do modelo de sua TV.
- O design e as especificações estão sujeitos a alteração sem aviso prévio.

Dica

- Você também pode usar o “Video & TV SideView” para visualizar o Guia de Ajuda (Online).
- Se a sua TV estiver equipada com uma das funções descritas no Guia de Ajuda, consulte o manual em papel ou o catálogo.
- Este Guia de Ajuda foi escrito para todas as regiões/países e algumas descrições contidas neste Guia de ajuda não se aplicam a algumas regiões/países.
- Para peças e controles de sua TV e controle remoto, consulte o manual em papel fornecido com essa TV.

Tópico Relacionado

- Usando um smartphone/tablet instalado com “Video & TV SideView”
- Conectando a uma rede usando um cabo de LAN
- Conectando a uma rede usando uma conexão sem fio

C-042-100-48(1)

Copyright 2015 Sony Corporation





Televisor

Como Usar o Controle Remoto

Você pode usar um controle remoto IR (infravermelho) para operar a TV. Para modelos que são compatíveis com Controle Remoto com Touchpad, você pode usar um Controle Remoto com Touchpad para operar a TV. Para confirmar se a sua TV é compatível com Controle Remoto com Touchpad, consulte o manual em papel fornecido com a TV.

Usando o Controle Remoto IR

Opere várias funções dessa TV usando os botões  /  /  /  e .

1. Mova a seleção de um item usando os botões  /  /  / .

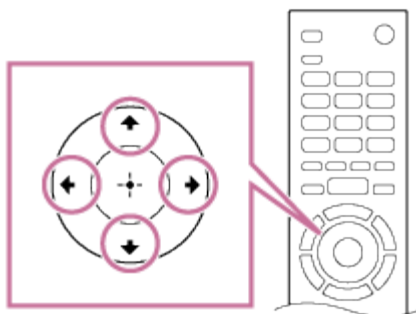

2. Pressione o botão  para selecionar o item.

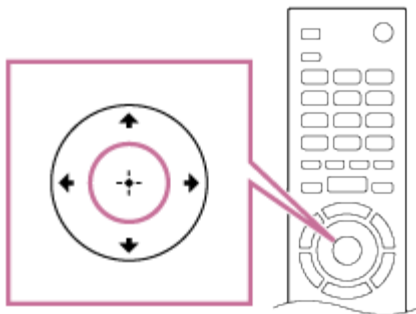

Para voltar para a tela anterior

Pressione o botão BACK.



Para operar a TV através de Pesquisa por voz (somente controles remotos com o botão )

Para controles remotos com o botão , pressione o botão  e fale no microfone integrado no controle remoto.

Nota

- Para usar a função Pesquisa por voz é necessária uma conexão com a Internet.

Quando sua voz não é reconhecida

Certifique-se de ativar o botão  no controle remoto com o botão  ou registre o controle remoto com o botão  na sua TV. Para confirmar estas configurações, pressione o botão HOME e, em seguida, selecione [Configurações] — Configurações de controle remoto.

Usando o Controle Remoto com Touchpad

O fornecimento de um Controle Remoto com Touchpad com a TV depende do modelo/região/país.

A operação básica das funções e configurações da TV podem ser feitas movendo e pressionando o touchpad.

É possível que seja necessário emparelhar seu Controle Remoto com Touchpad com a TV antes de usar. Pressione o botão HOME no Controle Remoto IR, selecione [Configurações] — [Ajustes do Controle Remoto com Touchpad] — [Emparelhar Controle Remoto com Touchpad] e, em seguida, siga as instruções na tela para emparelhar seu Controle Remoto com Touchpad.

1. Deslize seu dedo pelo touchpad para mover a seleção até um item.

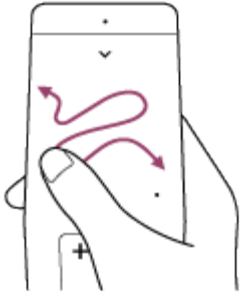

2. Pressione o touchpad até ele fazer um clique para selecionar o item.

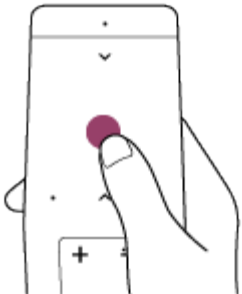

Para mover rapidamente a seleção na tela

Escorregue seu dedo até a seleção do item começar a se mover rapidamente e mantenha seu dedo no touchpad.

Para voltar para a tela anterior

Pressione o botão BACK.

Para definir as configurações do Controle Remoto com Touchpad

Pressione o botão HOME e, em seguida, selecione [Configurações] — [Ajustes do Controle Remoto com Touchpad] — a opção desejada.

Para iniciar a Introdução/Tutorial do Controle Remoto com Touchpad

Pressione o botão HOME e, em seguida, selecione [Configurações] — [Ajustes do Controle Remoto com Touchpad] — [Iniciar Introdução/Tutorial].

Televisor

Tela do Menu Inicial

O Menu Inicial fornece uma função de pesquisa, recomendações de conteúdos e acesso a aplicativos e configurações. Os itens disponíveis variam dependendo de sua situação e a região país de configuração.



Usando a pesquisa

Você pode pesquisar diversos conteúdos. Você pode inserir uma palavra-chave usando o teclado virtual ou oralmente.

1. Pressione o botão HOME.
2. Selecione a caixa de pesquisa.
3. Insira uma palavra-chave usando o teclado virtual ou falando no microfone.

Selecionando um conteúdo, aplicativo ou configuração de um item

1. Pressione o botão HOME.
2. Selecione o item desejado na categoria desejada.

Lista de categorias

- **Recomendações**
Esta categoria mostra conteúdos com base no seu histórico.
- **[Apps em Destaque], [Aplicativos] e [Jogos]**
Estas categorias fornecem acesso a aplicativos (como Vídeo, Álbum, Música, Photo Sharing Plus e Espelhamento de tela) e jogos.
- **[Entradas]**
Você pode selecionar a fonte de entrada na lista de dispositivos conectados e conectores, como HDMI.
- **[Ajustes]**
Esta categoria inclui [Configurações], [Configurações de rede], [Timers] e [Ajuda].

Dica

- Ao conectar a TV à Internet, diversas funções, como serviços de rede, ficam disponíveis.

Tópico Relacionado

- [Conectando a uma rede usando um cabo de LAN](#)
- [Conectando a uma rede usando uma conexão sem fio](#)

C-042-100-48(1)



Copyright 2015 Sony Corporation

Televisor

Usando o botão DISCOVER

Você pode usar o botão DISCOVER para pesquisar conteúdos (como, programas de TV, conteúdo de Internet, etc.). O que aparece ao pressionar o botão DISCOVER varia dependendo do modelo/região/país.



1. Pressione o botão DISCOVER.
 2. Mova a seleção para cima e para baixo para selecionar a categoria desejada.
 3. Mova a seleção para a esquerda e para a direita para selecionar o item desejado.
 4.  Controle Remoto IR: pressione o botão  para escolher/iniciar o item.
-  Controle Remoto com Touchpad: pressione o touchpad para escolher/iniciar o item.

Para alterar as configurações dessa função

1. Pressione o botão DISCOVER.
2. Mova a seleção para baixo para a categoria [Ajustes].
3. Selecione o item desejado para alterar as configurações.

Dica



- Ao usar o Controle Remoto com Touchpad, você também pode usar essa função deslizando o seu dedo para cima a partir da parte de baixo do touchpad (sem pressionar o touchpad).

Televisor

Usando “Menu de Ação”

Pressionando o botão ACTION MENU, um menu será exibido e fornecerá um acesso rápido às funções que estão disponíveis para a tela exibida atualmente, como ajuste de imagem, ajuste de som, ajuste de volume para o dispositivo conectado (como fones de ouvido), e mudança de exibição/áudio. Os itens no menu podem variar dependendo da tela selecionada.



1. Pressione o botão ACTION MENU.
 2. Mova a seleção para a esquerda e para a direita para selecionar a categoria desejada.
 3. Mova a seleção para cima e para baixo para selecionar o item desejado.
 4.  Controle Remoto IR: pressione o botão  para escolher/iniciar o item.
-  Controle Remoto com Touchpad: pressione o touchpad para escolher/iniciar o item.

Dica

- Ao usar o Controle Remoto com Touchpad, você também pode abrir o menu “Menu de Ação” deslizando o seu dedo para baixo a partir da parte de cima do touchpad (sem pressionar o touchpad).



Televisor

Conectado a uma Rede

[Conexão LAN com fio](#)



[Conexão LAN sem fio](#)



[Conexão Wi-Fi Direct](#)



[Configurações de IPv6](#)



C-042-100-48(1)

Copyright 2015 Sony Corporation



Televisor

Usando uma Rede Doméstica

[Usando uma rede doméstica](#)



C-042-100-48(1)

Copyright 2015 Sony Corporation



Televisor

Configurações

[Definindo as configurações relacionadas às funções básicas da TV](#)



[Definindo as configurações relacionadas às conexões de rede e equipamento periférico](#)



[Definindo as configurações relacionadas às preferências de sistema](#)



[Definindo as configurações relacionadas às informações pessoais, como segurança](#)



C-042-100-48(1)

Copyright 2015 Sony Corporation



Televisor

Solução de Problemas

[Autodiagnóstico](#)



[Sintomas de energia](#)



[Sintomas de imagem/tela](#)



[Sintomas de recepção de transmissão](#)



[Sintomas de som](#)



[Sintomas do controle remoto](#)



[Sintomas do Controle Remoto com Touchpad](#)



[Sintomas dos óculos/imagem 3D \(somente modelos 3D\)](#)



[Sintomas de dispositivos conectados](#)



[Sintomas de rede/aplicativos](#)



[Sintomas de rede doméstica](#)



[Sintomas de dispositivos Bluetooth](#)



[Sintomas de espelhamento de tela](#)



[Sintomas do espelhamento por um toque \(somente modelos NFC\)](#)





C-042-100-48(1)

Copyright 2015 Sony Corporation



Televisor

Assistindo a programas de TV

[Usando o guia de programação](#)



[Recebendo transmissão de dados](#)



C-042-100-48(1)

Copyright 2015 Sony Corporation



Televisor

Assistindo em 3D (somente modelos 3D)

[Sobre as televisões 3D e Óculos 3D \(somente modelos 3D\)](#)



[Preparando os Óculos 3D \(somente modelos 3D\)](#)



[Assistindo em 3D \(somente modelos 3D\)](#)



C-042-100-48(1)

Copyright 2015 Sony Corporation



Televisor

Usando SNS para desfrutar de programas com amigos

[Desfrutando de serviços de redes sociais enquanto assiste TV](#)



C-042-100-48(1)

Copyright 2015 Sony Corporation



Televisor

Conectando um sistema de áudio

[Conectando um sistema de áudio](#)



[Reproduzindo o som da TV através de um sistema de áudio](#)



C-042-100-48(1)

Copyright 2015 Sony Corporation



Televisor

Conectando o Subwoofer Sem Fios (opcional)

[Conectando o Subwoofer Sem Fios \(opcional\)](#)



[Ajustando o som do Subwoofer sem fios \(opcional\)](#)



C-042-100-48(1)

Copyright 2015 Sony Corporation



Televisor

Usando a função BRAVIA Sync para operar outros dispositivos

[Sobre a função BRAVIA Sync](#)



[Dispositivos compatíveis BRAVIA Sync](#)



[Usando a função BRAVIA Sync](#)



C-042-100-48(1)

Copyright 2015 Sony Corporation



Televisor

Visualizando fotos em 4K/HDR a partir de dispositivos compatíveis (somente modelos 4K)

[Visualizando fotos em resolução 4K \(somente dispositivos 4K\)](#)



[Visualizando fotos em resolução 4K ou HDR com Alta Qualidade \(somente modelos 4K\)](#)



C-042-100-48(1)

Copyright 2015 Sony Corporation



Televisor

Conectando um reprodutor de BD/DVD

[Conectando um reprodutor de BD/DVD](#)



[Assistindo a um conteúdo a partir de um reprodutor de BD/DVD](#)



C-042-100-48(1)

Copyright 2015 Sony Corporation



Televisor

Conectando um PC/câmera digital/câmera de vídeo

[Conectando um PC, câmera digital ou câmera de vídeo](#)



[Visualizando conteúdo armazenado em um PC, câmera digital ou câmera de vídeo](#)



C-042-100-48(1)

Copyright 2015 Sony Corporation



Televisor

Conectando um dispositivo USB

[Conectando um dispositivo USB](#)



[Desfrutando de fotos/músicas/filmes armazenados em um dispositivo USB](#)



[Observações sobre os dispositivos USB](#)



C-042-100-48(1)

Copyright 2015 Sony Corporation



Televisor

Usando a função BRAVIA Sync para operar outros dispositivos

[Sobre a função BRAVIA Sync](#)



[Dispositivos compatíveis BRAVIA Sync](#)



[Usando a função BRAVIA Sync](#)



C-042-100-48(1)

Copyright 2015 Sony Corporation



Televisor

Conectando a um IR Blaster (somente modelos compatíveis com IR Blaster)

[Conectando a um IR Blaster \(somente modelos compatíveis com IR Blaster\)](#)



C-042-100-48(1)

Copyright 2015 Sony Corporation



Televisor

Informações (somente modelos compatíveis com RVU)

[Instrução RVU \(apenas modelos compatíveis com RVU\)](#)



C-042-100-48(1)

Copyright 2015 Sony Corporation



Televisor

Exibindo a tela de um smartphone/tablet na TV

[Exibindo a tela de um smartphone/tablet na TV usando um cabo MHL \(somente modelos MHL\)](#)



[Exibindo a tela de um smartphone/tablet na TV usando a função Espelhamento de tela](#)



[Exibindo a tela de um smartphone/tablet na TV usando a função Espelhamento por um toque \(somente modelos NFC\)](#)



C-042-100-48(1)

Copyright 2015 Sony Corporation



Televisor

Compartilhando fotos/música/vídeos armazenados em smartphones/tablets

[Compartilhando fotos/músicas/vídeos](#)



C-042-100-48(1)

Copyright 2015 Sony Corporation



Televisor

Usando um smartphone/tablet para operar a TV

[Usando um smartphone/tablet instalado com "Video & TV SideView"](#)



C-042-100-48(1)

Copyright 2015 Sony Corporation

Televisor

Usando um smartphone/tablet instalado com “Video & TV SideView”

Você pode controlar a TV pelo painel de toque de um dispositivo móvel (como um smartphone ou um tablet) com o aplicativo “Video & TV SideView” instalado. Para usar seu dispositivo móvel como controle remoto de uma TV, registre-o na TV como um dispositivo remoto. (O registro é necessário apenas pela primeira vez.)

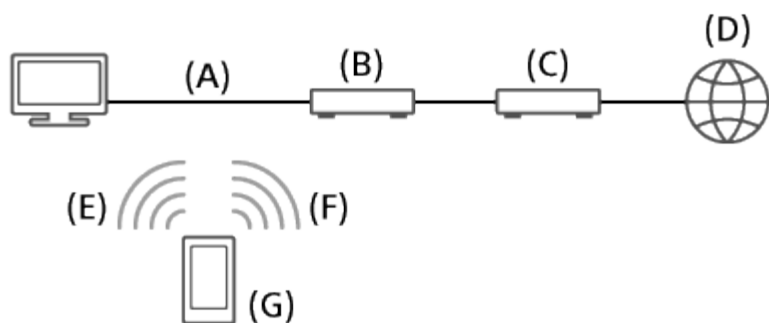

(A) Wi-Fi ou Ethernet

(B) Roteador

(C) Modem

(D) Internet

(E) Wi-Fi Direct

(F) Wi-Fi

(G) Smartphone

Operações disponíveis utilizando o dispositivo móvel com o aplicativo “Video & TV SideView” instalado

- Ligando e controlando a TV como um controle remoto
- Inserindo texto usando o teclado do dispositivo móvel

Para obter informações abrangentes sobre o aplicativo “Video & TV SideView”, consulte o seguinte site:

<http://info.tvsideview.sony.net>

Para obter detalhes sobre como usar o aplicativo “Video & TV SideView”, consulte a ajuda do aplicativo.

Dica

- Você pode procurar e fazer download do aplicativo “Video & TV SideView” em:
 - Google Play (para SO Android)
 - App Store (para iOS)

1. Conecte a TV à sua rede doméstica.
2. Conecte o dispositivo móvel à rede doméstica em que a TV está ligada.
3. Inicie o aplicativo “Video & TV SideView” no dispositivo móvel e, em seguida, procure a TV na rede doméstica ou

nos dispositivos Wi-Fi Direct disponíveis.

4. Selecione a TV na lista de dispositivos detectados e, em seguida, execute a operação necessária no seu dispositivo.

O registro mútuo (as etapas acima) é necessário apenas pela primeira vez.

Dica

- Você também pode conectar o aplicativo “Video & TV SideView” à TV usando Wi-Fi Direct. Pressione o botão HOME, ligue a função da TV Wi-Fi Direct selecionando [Configurações] — [Rede] — [Wi-Fi Direct] — [Wi-Fi Direct] — [Sim] e, em seguida, vá à página [Ajustes do Wi-Fi Direct] selecionando [Configurações] — [Rede] — [Wi-Fi Direct] — [Ajustes do Wi-Fi Direct].

Para ligar a TV a partir do “Video & TV SideView” no seu dispositivo móvel

1. Pressione o botão HOME e, em seguida, selecione [Configurações] — [Rede] — [Início remoto] — [Sim].

O consumo de energia no modo de espera aumentará se [Sim] estiver definido.

Nota

- Certifique-se de que [Dispositivo remoto/Renderer] esteja definido como [Sim]. Para confirmar a configuração, pressione o botão HOME e, em seguida, selecione [Configurações] — [Rede] — [Configuração da rede doméstica] — [Dispositivo remoto/Renderer] — [Dispositivo remoto/Renderer].
- O nome e as funções disponíveis do “Video & TV SideView” estão sujeitos a alteração.

Tópico Relacionado

- [Conectando via Wi-Fi Direct \(sem um roteador sem fio\)](#)

C-042-100-48(1)

Copyright 2015 Sony Corporation

Televisor

Conectando a uma rede usando um cabo de LAN

Uma conexão LAN com cabo permite que você acesse a Internet e a sua rede doméstica. Conecte um cabo de LAN na sua TV.

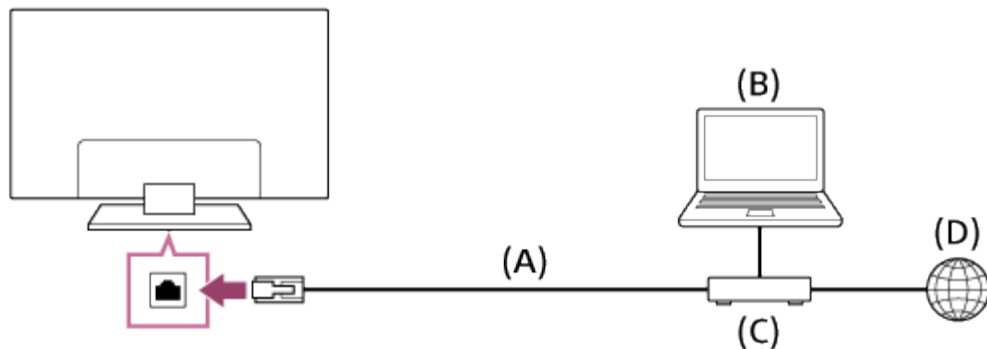

(A) Cabo de LAN

(B) PC

(C) Modem com funções de roteador

(D) Internet

1. Configure o roteador da sua LAN.

Para obter detalhes, consulte o manual de instruções do roteador da sua LAN ou entre em contato com a pessoa que configurou a rede (administrador da rede).

2. Pressione o botão HOME e, em seguida, selecione [Configurações] — [Rede] — [Ajuste da rede] — [Fácil].

3. Siga as instruções na tela para concluir a configuração.

Nota

- Os itens de configuração (por exemplo, endereço IP, máscara de sub-rede, DHCP) podem variar dependendo do provedor de serviços de Internet e o roteador. Para mais detalhes, consulte os manuais de instrução oferecidos pelo provedor de serviços de Internet ou fornecidos com o roteador. Você também pode entrar em contato com a pessoa que configurou a rede (administrador de rede).

Televisor

Conectando a uma rede usando uma conexão sem fio

O dispositivo LAN sem fio integrado permite que você acesse a Internet e aproveite os benefícios da rede em um ambiente sem cabos.

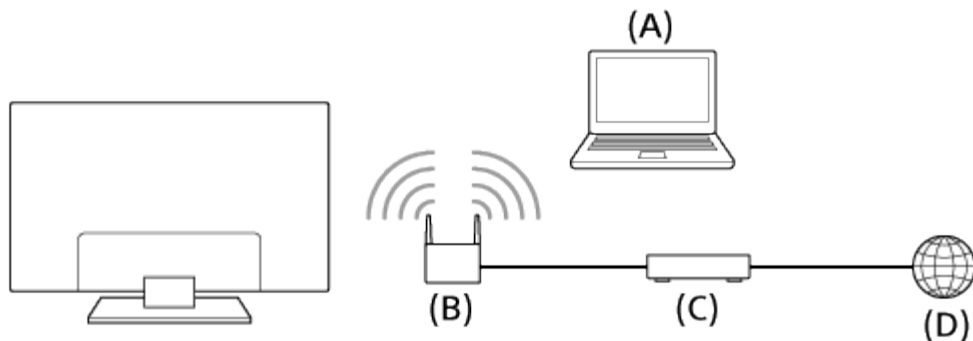

- (A) PC
- (B) Roteador sem fio (ponto de acesso)
- (C) Modem
- (D) Internet

1. Configure o roteador sem fio (ou ponto de acesso).
Para obter detalhes, consulte o manual de instruções do seu roteador sem fio (ou ponto de acesso) ou entre em contato com a pessoa que configurou a rede (administrador da rede).
2. Pressione o botão HOME e, em seguida, selecione [Configurações] — [Rede] — [Ajuste da rede] — [Fácil].
3. Siga as instruções na tela para concluir a configuração.

Para desligar a rede LAN sem fio integrada

Pressione o botão HOME e, em seguida, selecione [Configurações] — [Rede] — [Ajustes Avançados] — [Wi-Fi Integrado] — [Não].

Dica

- Para um streaming de vídeo suave:
 - Altere a configuração do roteador sem fio (ou ponto de acesso) para 802.11n, se possível. Para obter detalhes sobre como alterar a configuração, consulte o manual de instruções do seu roteador sem fio (ou ponto de acesso) ou entre em contato com a pessoa que configurou a rede (administrador da rede).
 - Se o procedimento acima não resultar em uma melhoria, altere a configuração do seu roteador sem fio (ou ponto de acesso) para 5GHz, o que pode ajudar a melhorar a qualidade de streaming de vídeo.
 - A banda de 5GHz pode não ser suportada dependendo da região/país. Se a banda de 5GHz não for suportada, a TV poderá se conectar a um roteador sem fio (ponto de acesso) somente usando a banda de 2,4GHz.

Para usar a segurança WEP com um roteador sem fio (ou ponto de acesso), selecione [Fácil] — [Wi-Fi] — [Conectar pela lista de pesquisa].

Nota

- Os itens de configuração (por exemplo, endereço IP, máscara de sub-rede, DHCP) podem variar dependendo do provedor de serviços de Internet e o roteador. Para mais detalhes, consulte os manuais de instrução oferecidos pelo provedor de serviços de Internet ou fornecidos com o roteador. Você também pode entrar em contato com a pessoa que configurou a rede (administrador de rede).
- Se você selecionar a opção [Exibir senha] na tela de entrada de senha, a senha exposta poderá ser vista por outras pessoas.

C-042-100-48(1)

Copyright 2015 Sony Corporation



Televisor

Conexão LAN com fio

[Conectando a uma rede usando um cabo de LAN](#)



C-042-100-48(1)

Copyright 2015 Sony Corporation



Televisor

Conexão LAN sem fio

[Conectando a uma rede usando uma conexão sem fio](#)



C-042-100-48(1)

Copyright 2015 Sony Corporation



Televisor

Conexão Wi-Fi Direct

[Conectando via Wi-Fi Direct \(sem um roteador sem fio\)](#)



C-042-100-48(1)

Copyright 2015 Sony Corporation



Televisor

Configurações de IPv6

[Conectando à Internet via IPv6](#)



C-042-100-48(1)

Copyright 2015 Sony Corporation



Televisor

Usando uma rede doméstica

[Configurações de rede doméstica](#)



[Reproduzindo um conteúdo em um PC](#)



[Reproduzir um conteúdo com a função de renderização.](#)



C-042-100-48(1)

Copyright 2015 Sony Corporation



Televisor

Definindo as configurações relacionadas às funções básicas da TV

[Ajustando as configurações de \[TV\]](#)

Você pode definir as configurações da TV, como [Canais], [Entradas externas], [Imagem & Tela], [Som], etc.



C-042-100-48(1)

Copyright 2015 Sony Corporation



Televisor

Definindo as configurações relacionadas às conexões de rede e equipamento periférico

[Definindo as configurações de \[Rede e Acessórios\]](#)

Você pode definir as configurações de rede e acessórios, como [Rede], [Ajustes do Controle Remoto com Touchpad], etc.

[Conectando um dispositivo Bluetooth](#)

C-042-100-48(1)

Copyright 2015 Sony Corporation



Televisor

Definindo as configurações relacionadas às preferências de sistema

[Definindo as configurações de \[Preferências do Sistema\]](#)

Você pode definir as configurações para personalizar os recursos da TV de acordo com suas preferências pessoais.



C-042-100-48(1)

Copyright 2015 Sony Corporation



Televisor

Definindo as configurações relacionadas às informações pessoais, como segurança

[Ajustando as configurações \[Pessoal\]](#)

Você pode definir as configurações pessoais, como [Classificação indicativa (Transmissão)], etc.



C-042-100-48(1)

Copyright 2015 Sony Corporation



Televisor

Autodiagnóstico

[Como verificar se a TV está funcionando adequadamente.](#)



C-042-100-48(1)

Copyright 2015 Sony Corporation



Televisor

Sintomas de energia

[A TV desliga automaticamente.](#)



[A TV liga automaticamente.](#)



[Depois de desligar a TV da tomada e ligá-la novamente, a TV não liga, mesmo se você pressionar o botão de ligar no controle remoto ou na TV.](#)



C-042-100-48(1)

Copyright 2015 Sony Corporation



Televisor

Sintomas de imagem/tela

A qualidade de imagem não é tão boa quanto a visualizada na loja.



Imagem distorcida.



A tela pisca.



Sem cor/Imagem escura/A cor não está correta/A imagem está muito clara



Tela escura. Como clarear a tela.



A cor não está correta. Como ajustar a tonalidade da cor.



O formato de tela/modo wide muda automaticamente.



De repente, a imagem fica pequena.



Uma caixa preta é exibida na tela.



Faixas pretas aparecem nas bordas da tela.



O modo de demonstração é exibido na tela.





Televisor

Sintomas de recepção de transmissão

Verifique essas coisas primeiro para solucionar o problema de recepção da sua TV.



Fantasma ou imagens duplicadas aparecem.



Somente interferência e uma tela preta aparecem na tela.



Há ruído de som ou imagem ao visualizar um canal de TV analógico.



Alguns canais estão em branco.



Má recepção ou baixa qualidade de imagem com transmissões digitais.



Você não consegue visualizar canais digitais.



Você não consegue receber ou selecionar canais.



Alguns canais a cabo digitais não são exibidos.



Transmissões em formato HD tem uma má qualidade.





Televisor

Sintomas de som

[Sem som, mas com uma boa imagem.](#)



[Ruído de áudio.](#)



[Nenhum áudio ou áudio baixo com um sistema de home theater.](#)



[Som distorcido.](#)



[Não é possível ajustar o volume dos fones de ouvido.](#)



C-042-100-48(1)

Copyright 2015 Sony Corporation



Televisor

Sintomas do controle remoto

[O controle remoto não funciona.](#)



C-042-100-48(1)

Copyright 2015 Sony Corporation



Televisor

Sintomas do Controle Remoto com Touchpad

[O Controle Remoto com Touchpad não funciona ou não funciona adequadamente.](#)



[As pilhas acabam rapidamente.](#)



C-042-100-48(1)

Copyright 2015 Sony Corporation



Televisor

Sintomas dos óculos/imagem 3D (somente modelos 3D)

Imagens 3D não são exibidas. O efeito 3D está fraco. (somente modelos 3D)



Barras pretas aparecem dos dois lados da tela ao assistir imagens 3D. (somente modelos 3D)



Você não pode desativar a exibição 3D enquanto assiste conteúdos 3D. (somente modelos 3D)



A mensagem [Foi detectado um sinal 3D] automaticamente é exibida quando o sinal 3D é detectado. (somente modelos 3D)



Você não consegue ligar os Óculos 3D Ativo. (somente modelos 3D)



O indicador LED nos Óculos 3D Ativo piscando. (somente modelos 3D)



C-042-100-48(1)

Copyright 2015 Sony Corporation



Televisor

Sintomas de dispositivos conectados

Nenhuma imagem a partir de um dispositivo conectado.



Você não pode selecionar um dispositivo conectado no Menu Inicial.



Alguns programas em fontes digitais apresentam uma perda de detalhes.



Imagens de fotos e pastas demoram um tempo para serem exibidas.



Você não consegue encontrar um dispositivo BRAVIA Sync HDMI conectado.



Você não consegue controlar um segundo receptor de AV.



A TV não produz imagem de saída e/ou som a partir do dispositivo MHL. (somente modelos MHL)



Um dispositivo externo (como um conversor ou um receptor de AV) não pode ser controlado através do IR Blaster.



(Somente modelos compatíveis com IR Blaster)



Televisor

Sintomas de rede/aplicativos

Às vezes, a qualidade de streaming de vídeo é ruim ao usar uma LAN sem fio. >

A conexão LAN sem fio não é bem sucedida ou as condições de recepção de rádio são ruins. >

Imagem ruim em Vídeos da Internet. >

Alguns conteúdos de vídeo na Internet apresentam uma perda de detalhes. >

Boa qualidade de imagem, mas não há som no conteúdo de vídeo na Internet. >

Os Apps estão inacessíveis. >

A TV não poderá acessar a Internet quando o IPv6 for definido. >

C-042-100-48(1)

Copyright 2015 Sony Corporation



Televisor

Sintomas de rede doméstica

Sua TV não consegue se conectar ao servidor.



Uma mensagem informando que a TV não consegue se conectar à sua rede.



O servidor está inacessível.



Alguns arquivos de mídia no dispositivo USB ou servidor não são exibidos.



A TV não pode ser encontrada através de um dispositivo Wi-Fi Direct.



C-042-100-48(1)

Copyright 2015 Sony Corporation



Televisor

Sintomas de dispositivos Bluetooth

[A operação é interrompida ou um dispositivo não funciona.](#)



C-042-100-48(1)

Copyright 2015 Sony Corporation



Televisor

Sintomas de espelhamento de tela

Que tipo de dispositivos podem ser conectados usando a função Espelhamento de tela? >

Não é possível conectar a TV a um dispositivo Miracast. >

O vídeo ou som é cortado às vezes. >

Alguns conteúdos pagos não podem ser reproduzidos. >

O Espelhamento de tela não funciona. A TV não pode ser encontrada através de um dispositivo compatível com o Espelhamento de tela. >

C-042-100-48(1)

Copyright 2015 Sony Corporation



Televisor

Sintomas do espelhamento por um toque (somente modelos NFC)

[O Espelhamento por um toque não funciona. O dispositivo de destino não é reconhecido. \(somente modelos NFC\)](#) 

C-042-100-48(1)

Copyright 2015 Sony Corporation



Televisor

Sintomas do “Video & TV SideView”

A TV não pode ser desligada e controlada usando o aplicativo “Video & TV SideView” quando [Início remoto] está definido como [Sim]. 

A TV não aparece na tela do “Video & TV SideView”. A TV não pode ser registrada no aplicativo “Video & TV SideView”. 

C-042-100-48(1)

Copyright 2015 Sony Corporation





Televisor

Usando o guia de programação

Você pode encontrar rapidamente seus programas favoritos.

(Essa função está disponível apenas para transmissões digitais e depende da sua região/país/configuração.)

1.  Controle Remoto IR: pressione o botão GUIDE para exibir o guia de programação digital.

 Controle Remoto com Touchpad: pressione o botão DISCOVER e, em seguida, selecione o guia de programação na categoria de transmissão.
2. Selecione o programa a ser assistido.
Os detalhes do programa são exibidos.
3. Selecione [Exibição] para assistir o programa.

Para usar funções opcionais

1. Pressione o botão ACTION MENU enquanto o guia de programação é exibido. Em seguida, selecione o item desejado.

C-042-100-48(1)

Copyright 2015 Sony Corporation

Televisor

Recebendo transmissão de dados

Para assistir um serviço Ginga (somente modelos Ginga)

A Interatividade Ginga/DTVi fornece informações detalhadas sobre conteúdos de programação, como estatísticas sobre esportes, capítulos de novela, publicidade, merchandising, informações sobre o tempo, notícias, etc. através de texto e gráficos digitais de alta qualidade, junto com opções avançadas.

Se disponível em sua casa, a Interatividade Ginga/DTVi também permite que você se comunique com a emissora através do canal de retorno, em situações como pesquisas, concursos de perguntas, jogos e assim por diante. Esses serviços são oferecidos pelas emissoras.

(Essa função está disponível somente para transmissões digitais e pode não estar disponível em sua região /país.)

1. Selecione um canal digital que ofereça aplicativos Ginga.



Java é uma marca comercial da Oracle e/ou respectivas filiais.

Nota

- A tecnologia Java é suportada apenas por modelos Ginga.

C-042-100-48(1)

Copyright 2015 Sony Corporation

Televisor

Sobre as televisões 3D e Óculos 3D (somente modelos 3D)

Há dois tipos de Óculos 3D: Óculos 3D Passivo e Óculos 3D Ativo. Consulte o manual em papel fornecido com essa TV para ver que tipo de Óculos 3D ela suporta.

Faixa de distância recomendada para uma imagem 3D

Se a distância de visualização não for adequada, uma imagem duplicada poderá aparecer. Sente-se a uma distância de pelo menos 3 vezes a altura da tela da TV. É recomendável sentar-se diretamente em frente à TV.

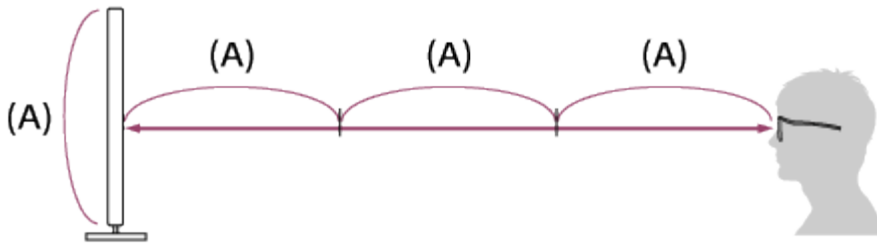

Faixa de comunicação da TV e Óculos 3D Ativo

A sua posição de visualização deve ser mantida dentro da faixa adequada. Veja os diagramas a seguir. A distância funcional depende de obstáculos (pessoas, metal, paredes, etc.) e/ou de interferência eletromagnética.

Vista superior

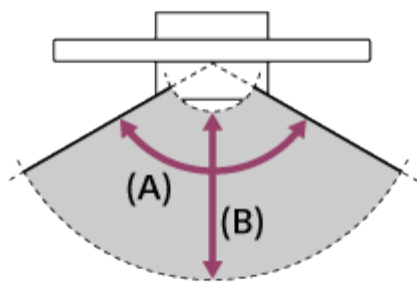

(A) 120°

(B) 1 a 6 m

Vista lateral

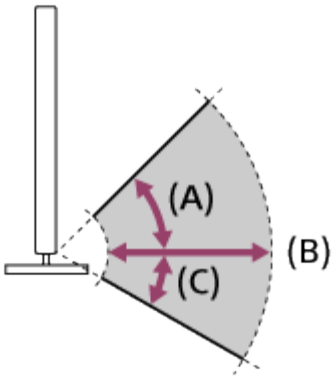

(A) 45°

(B) 1 a 6 m

(C) 30°

Nota

- O ângulo de visão e a distância recomendados podem variar dependendo da localização da TV e condições do ambiente.

Manutenção dos seus óculos

- Limpe os óculos cuidadosamente com um pano macio.
- Manchas podem ser removidas com um pano levemente umedecido com uma solução de sabão neutro e água morna.
- Se usar um pano quimicamente pré-tratado, não se esqueça de seguir as instruções fornecidas na embalagem.
- Nunca use solventes fortes como tiner, álcool ou benzina para a limpeza.

C-042-100-48(1)

Copyright 2015 Sony Corporation

Televisor

Preparando os Óculos 3D (somente modelos 3D)

Há dois tipos de Óculos 3D: Óculos 3D Passivo e Óculos 3D Ativo. Consulte o manual em papel fornecido com essa TV para ver que tipo de Óculos 3D ela suporta. Siga as instruções abaixo para preparar os Óculos 3D.

Para Óculos 3D Passivo

Quando os Óculos 3D Passivo são fornecidos com a sua TV, use-os. Se não forem fornecidos os óculos, compre um Óculos 3D Passivo, modelo TDG-500P. Você pode assistir em 3D apenas colocando os Óculos 3D Passivo.

Para modelos de Óculos 3D Ativo

Quando os Óculos 3D Ativo são fornecidos com a sua TV, use-os. Se não forem fornecidos os óculos, compre um Óculos 3D Ativo, modelo TDG-BT500A. Antes de usar os Óculos 3D Ativo pela primeira vez, você precisa registrá-los na sua TV. Siga as etapas abaixo.

1. Remova a folha isolante da bateria.

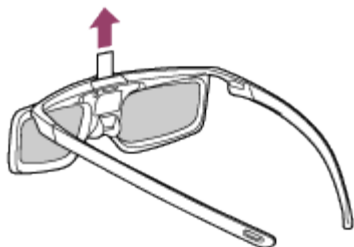

2. Ligue a TV e, em seguida, mantenha os óculos a uma distância de 50 cm da TV.
3. Pressione e mantenha pressionado o botão/indicador  (Power) nos óculos por 2 segundos.

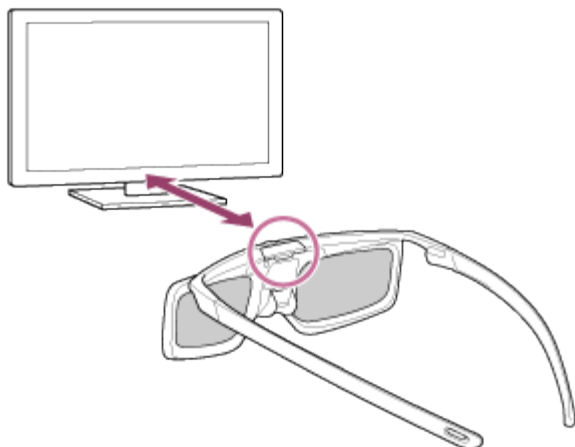



Os Óculos 3D Ativo serão ligados e o registro iniciará (o botão/indicador  (Power) pisca em verde e amarelo). Quando o registro estiver concluído, uma mensagem aparecerá na tela da TV por 5 segundos e o indicador irá se acender em verde por 3 segundos.

Se houver falha no registro, os Óculos 3D Ativo serão desligados automaticamente. Neste caso, repita o

procedimento acima.

4. Ligue os Óculos 3D Ativo.

Da próxima vez, você pode usar os Óculos 3D Ativo apenas ligando-os. Desligue-os, pressione e mantenha pressionado o botão/indicador  (Power) nos óculos por 2 segundos. Ligue-os novamente, pressione o botão/indicador  (Power).

Dica

- Para usar os Óculos 3D Ativo com outra TV, será preciso registrar os óculos na TV. Realize o procedimento acima a partir da Etapa 2.

C-042-100-48(1)

Copyright 2015 Sony Corporation

Televisor

Assistindo em 3D (somente modelos 3D)

Você terá acesso a mais poderosa experiência em 3D, como jogos estereoscópicos em 3D e discos Blu-ray em 3D. Para assistir em 3D, conecte um dispositivo compatível com 3D diretamente à TV por meio de um cabo HIGH SPEED HDMI autorizado exibindo o logotipo HDMI.



1. Prepare os Óculos 3D.
2. Exiba o conteúdo a ser exibido em 3D na tela da TV.
3. Coloque os Óculos 3D Ativo.
Agora, você será capaz de assistir a imagens 3D. Se nenhum efeito 3D for criado, realize as seguintes etapas.
4. Pressione o botão HOME e, em seguida, selecione [Configurações] — [Imagem & Tela] — [Ajustes 3D].
5. Selecione o modo [Exibição 3D] para adaptar o conteúdo exibido.
Dependendo do sinal de entrada ou formato, [3D (Lado a lado)]/[3D (de cima para baixo)] pode não ser selecionável.

Dica

- Além do modo [Exibição 3D], você pode usar diversas opções de 3D em [Ajustes 3D]. Pressione o botão HOME e, em seguida, selecione [Configurações] — [Imagem & Tela] — [Ajustes 3D].

Nota

- O efeito 3D pode ser menos pronunciado se a temperatura ambiente for baixa.
- Se [Motionflow] em [Ajustes de imagem] estiver definido como uma opção diferente de [Não], o processo para minimizar a tremulação da tela pode afetar o movimento suave da imagem. Nestes casos, pressione o botão ACTION MENU e, em seguida, selecione [Ajustes de imagem] — [Motionflow] — [Não]. (Apenas para modelos compatíveis com [Motionflow].)

Tópico Relacionado

- [Preparando os Óculos 3D \(somente modelos 3D\)](#)



Televisor

Desfrutando de serviços de redes sociais enquanto assiste TV

Você pode ver os tweets que mencionam o programa que você está assistindo.

1. Conecte-se à Internet de banda larga.
2. Ao assistir um programa, pressione o botão ACTION MENU e, em seguida, selecione um tweet.
A tela Visualização Social é exibida.

Para alterar a direção de rolagem entre horizontal e vertical

1. Ao exibir a tela Visualização Social, pressione o botão ACTION MENU, selecione [Preferências] — [Mudar visualização] e, em seguida, selecione a configuração desejada.

Tópico Relacionado

- [Conectando a uma rede usando um cabo de LAN](#)
- [Conectando a uma rede usando uma conexão sem fio](#)

C-042-100-48(1)

Copyright 2015 Sony Corporation

Televisor

Conectando um sistema de áudio

Veja as ilustrações abaixo para conectar um sistema de áudio. Após concluir a conexão, defina as configurações de áudio para reproduzir o som da TV através do sistema de áudio (consulte o link do tópico relacionado no fim desta página).

Para conectar um sistema de áudio compatível com ARC usando um cabo HDMI

Conecte um sistema de áudio (por ex., sistema de home theater) com saída HDMI à TV, usando um cabo HDMI.

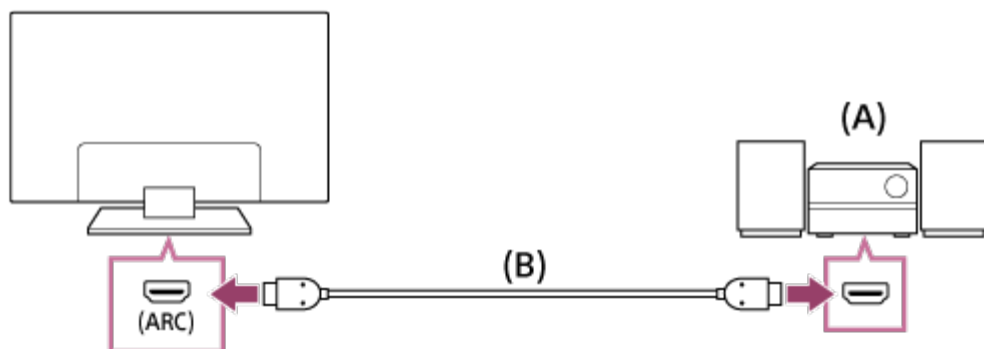

(A) Sistema de áudio

(B) Cabo HDMI (não fornecido)*

* Certifique-se de usar um cabo HIGH SPEED HDMI autorizado que tenha o logotipo HDMI.

Dica

- Ao conectar um sistema de áudio digital compatível com BRAVIA Sync com a tecnologia Audio Return Channel (ARC), conecte o conector HDMI IN 4 a um cabo HDMI (o conector HDMI IN 4 possui a marca "ARC"). No entanto, se estiver conectando um sistema que não seja compatível com BRAVIA Sync ou Audio Return Channel, será necessária uma conexão de áudio adicional via DIGITAL AUDIO OUT (OPTICAL).
- Consulte o manual de instruções do sistema de áudio para obter detalhes sobre a conexão de outros dispositivos e para a configuração.

Para conectar um sistema de áudio que não seja compatível com ARC usando um cabo de áudio óptico

Conecte a entrada digital de um sistema de áudio (por exemplo, sistema de home theater) à TV, usando um cabo de áudio óptico.

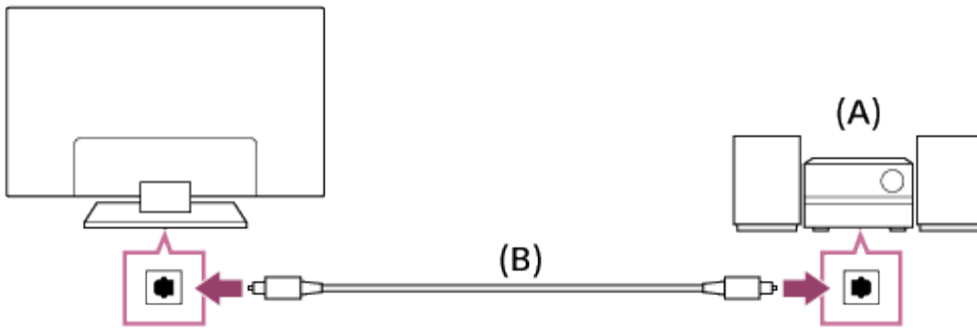

(A) Sistema de áudio

(B) Cabo de áudio óptico (não fornecido)

Dica

- Consulte o manual de instruções do sistema de áudio para obter detalhes sobre a conexão de outros dispositivos e para a configuração.

Para conectar um sistema de áudio usando um cabo de áudio

Conecte um sistema de áudio (por ex., amplificador) à sua TV usando um cabo de áudio.

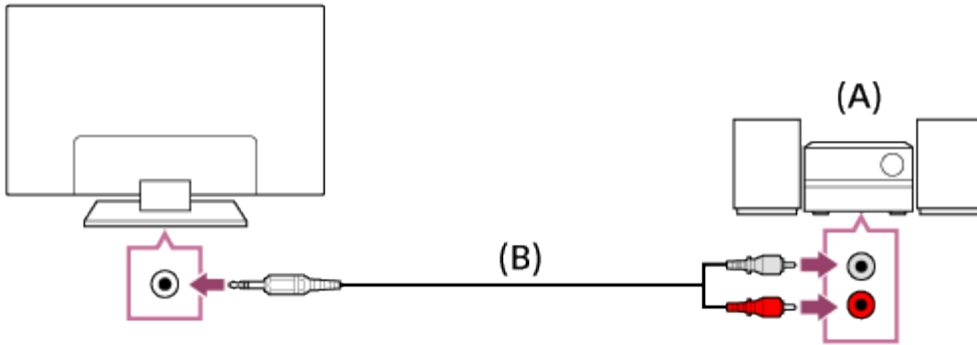

(A) Sistema de áudio

(B) Cabo de áudio (não fornecido)

Dica

- Consulte o manual de instruções do sistema de áudio para obter detalhes sobre a conexão de outros dispositivos e para a configuração.

Tópico Relacionado

- [Reproduzindo o som da TV através de um sistema de áudio](#)

C-042-100-48(1)

Copyright 2015 Sony Corporation



Televisor

Reproduzindo o som da TV através de um sistema de áudio

Ao usar a conexão HDMI ou a conexão de áudio óptico

1. Após fazer uma conexão, pressione o botão ACTION MENU e, em seguida, selecione [Alto-falantes] — [Sistema de áudio].
2. Ligue o sistema de áudio conectado e, em seguida, ajuste o volume.
Se conectar um dispositivo compatível com BRAVIA Sync com uma conexão HDMI, você poderá operá-lo usando apenas o controle remoto da TV.

Nota

- Você precisará definir as configurações de [Saída de áudio digital] de acordo com o seu sistema de áudio. Pressione o botão HOME e, em seguida, selecione [Configurações] — [Som] — [Saída de áudio digital]. (A disponibilidade de [Saída de áudio digital] depende da região/país.)

Ao usar a conexão de cabo de áudio

1. Após fazer uma conexão, pressione o botão HOME e, em seguida, selecione [Configurações] — [Som] — [Saída do fone de ouvido/Áudio] — [Saída de áudio (Fixa)].
2. Ligue o sistema de áudio conectado e, em seguida, ajuste o volume.

Dica

- Ao usar um sistema de áudio externo, o áudio de saída da TV pode ser operado usando o controle remoto da TV se [Saída do fone de ouvido/Áudio] estiver definido como [Saída de áudio (Variável)]. Pressione o botão HOME e, em seguida, selecione [Configurações] — [Som] — [Saída do fone de ouvido/Áudio] — [Saída de áudio (Variável)].
- Após conectar um subwoofer, pressione o botão HOME e, em seguida, selecione [Configurações] — [Som] — [Saída do fone de ouvido/Áudio] — [Subwoofer].

Televisor

Conectando o Subwoofer Sem Fios (opcional)

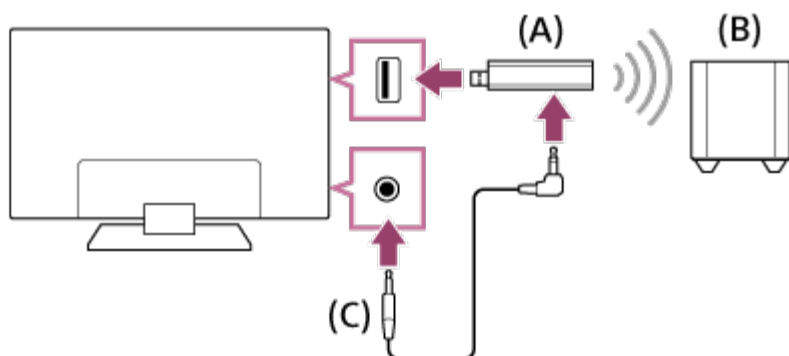

Você pode usar o Subwoofer sem fios SWF-BR100 opcional para estender a resposta dos graves do som da TV.



(A) Transceptor sem fio

(B) Subwoofer sem fios SWF-BR100

(C) Cabo de áudio

1. Conecte o cabo de áudio (fornecido com o Subwoofer) ao Transceptor sem fio.
2. Conecte a outra extremidade do cabo de áudio à saída AUDIO OUT/  da TV.
3. Conecte o Transceptor sem fio à porta USB () da TV.
[Saída do fone de ouvido/Áudio] é automaticamente definido como [Subwoofer].
4. Posicione o Subwoofer sem fios e conecte-o à alimentação CA.
Recomenda-se que o Subwoofer sem fios seja posicionado o mais perto possível da TV.

Dica

- Quando o Transceptor sem fio é desconectado, [Saída do fone de ouvido/Áudio] é automaticamente restaurado para sua configuração original.
- Para obter detalhes sobre como configurar o Subwoofer sem fios, consulte o manual de instruções fornecido com o Subwoofer sem fios.



Televisor

Ajustando o som do Subwoofer sem fios (opcional)

As configurações de som do Subwoofer sem fios já foram definidas para os valores recomendados para a sua TV. Siga as instruções abaixo para alterar as configurações para atender às suas preferências.

1. Pressione o botão HOME e, em seguida, selecione [Configurações] — [Som] — [Ajustes de som] — [Ajustes avançados] — [Relacionado ao modo de som] — [Subwoofer Sem Fio].

Opções Disponíveis

[Nível do subwoofer sem fio]

Ajusta o nível de volume do Subwoofer sem fios.

[Frequência de corte (50-200Hz)]

Ajusta a frequência de corte do Subwoofer sem fios. Todas as frequências abaixo da frequência de corte são emitidas para o Subwoofer sem fios em vez dos alto-falantes da TV.

[Fase]

Define a polaridade da fase. Selecione a configuração de acordo com a sua preferência.

[Sincronização do subwoofer sem fio]

Ajusta o intervalo de tempo do som do Subwoofer sem fios. Se o som do Subwoofer sem fios estiver com atraso, use [+]. Se o som estiver adiantado, use [-].

[Redefinir configurações do subwoofer sem fio]

Redefine as configurações do Subwoofer sem fios para seus valores iniciais.

Define o método de controle de potência do Subwoofer sem fios

1. Pressione o botão HOME e, em seguida, selecione [Configurações] — [Som] — [Ajustes de som] — [Alimentação do Subwoofer sem Fio].

Televisor

Sobre a função BRAVIA Sync

Se um dispositivo compatível com BRAVIA Sync (por exemplo, reproduzidor de BD, amplificador de AV) for conectado com um cabo HDMI ou um dispositivo compatível com BRAVIA Sync (por exemplo, smartphone, tablet) for conectado com um cabo MHL (somente modelos MHL), você poderá operar o dispositivo com o controle remoto da TV.

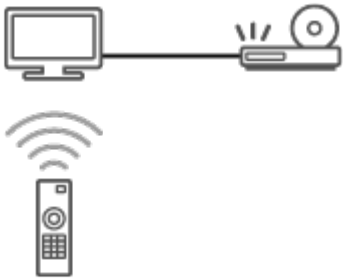

C-042-100-48(1)

Copyright 2015 Sony Corporation



Televisor

Dispositivos compatíveis BRAVIA Sync

As operações da BRAVIA Sync disponíveis são mostradas abaixo.

Reprodutor de BD/DVD

- Liga automaticamente o reprodutor de BD/DVD e alterna a entrada para esse reprodutor de BD/DVD quando você o seleciona no Menu Inicial ou no Sync Menu.
- Liga automaticamente a TV e alterna a entrada para o reprodutor de BD/DVD conectado quando o reprodutor de BD/DVD começa a operar.
- Desliga automaticamente o reprodutor de BD/DVD conectado quando você desliga a TV.
- Controla a operação do menu (botões / / /) a reprodução (por exemplo, botão) e a seleção de canais do reprodutor de BD/DVD conectado por meio do controle remoto da TV.

Amplificador de AV

- Liga automaticamente o amplificador de AV conectado e alterna a saída de som do alto-falante da TV para o sistema de áudio quando você liga a TV. Essa função só estará disponível se você usou anteriormente o amplificador de AV para dar saída ao som da TV.
- Alterna automaticamente a saída de som para o amplificador de AV, ligando o amplificador de AV quando a TV é ligada.
- Desliga automaticamente o amplificador de AV conectado quando você desliga a TV.
- Ajusta o volume (botões +/-) e emudece o som (botão) do amplificador de AV conectado por meio do controle remoto da TV.

Câmera de vídeo

- Liga automaticamente a TV e alterna a entrada para a câmera de vídeo conectada quando ela é ligada.
- Desliga automaticamente a câmera de vídeo conectada quando você desliga a TV.
- Controla a operação do menu (botões / / /) a reprodução (por exemplo, botão) da câmera de vídeo conectada por meio do controle remoto da TV.

Nota

- “Controle BRAVIA Sync” (BRAVIA Sync) somente está disponível para dispositivos compatíveis com BRAVIA Sync conectados que tenham o logotipo BRAVIA Sync.



Televisor

Usando a função BRAVIA Sync

1. Ligue o dispositivo conectado.
2. Pressione o botão HOME e, em seguida, selecione [Configurações] — [Entradas externas] — [Ajustes BRAVIA Sync] — [Controle BRAVIA Sync] — [Sim].
3. Ative o BRAVIA Sync no dispositivo conectado.
Quando um dispositivo Sony específico compatível com BRAVIA Sync for conectado e ligado e [Controle BRAVIA Sync] for definido como [Sim], BRAVIA Sync será automaticamente ativado nesse dispositivo. Para obter mais detalhes, consulte o manual de instruções do dispositivo conectado.

Opções disponíveis

As opções disponíveis são mostradas abaixo. (As opções variam dependendo da sua região/país.)

[Deslig. autom. de dispositivo]:

Se estiver definido como [Desativado], o dispositivo conectado não será desligado automaticamente quando a TV for desligada.

[Ligar automaticamente a TV]:

Se estiver definido como [Desativado], a TV não será ligada automaticamente quando o dispositivo conectado for ligado.

[Troca Automática de Entrada (MHL)] (somente modelos MHL):

Se estiver definido como [Sim], a entrada da TV é automaticamente alternada para o dispositivo correspondente conectado com um cabo MHL.

[Lista de dispositivos BRAVIA Sync]:

Exibe a lista de dispositivos BRAVIA Sync.

[Botões de controle do dispositivo]:

Permite definir os botões para controlar um dispositivo HDMI/MHL (somente modelos MHL).

[Carregar dispositivo MHL enquanto desligado] (somente modelos MHL):

Se configurado para [Sim], o dispositivo MHL conectado também poderá ser carregado quando a TV está no modo de espera.

Para usar o Sync Menu

1. Controle Remoto IR: pressione o botão SYNC MENU e, em seguida, selecione um item desejado no Sync Menu.
 Controle Remoto com Touchpad: pressione o botão ACTION MENU e, em seguida, selecione [Sync Menu] — o

item desejado no Sync Menu.

Dica

- Se você pressionar o botão SYNC MENU, a tela de informação será exibida nos seguintes casos.
 - Um dispositivo HDMI ou MHL (somente modelos MHL) não está conectado.
 - [Controle BRAVIA Sync] está definido como [Não].

C-042-100-48(1)

Copyright 2015 Sony Corporation

Televisor

Visualizando fotos em resolução 4K (somente dispositivos 4K)

Uma foto com resolução 4K ou maior pode ser exibida na resolução 4K (3840×2160). Você pode conectar uma câmera digital/câmera de vídeo que suporte uma saída 4K HDMI ao HDMI IN da TV para exibir fotos de alta resolução armazenadas na câmera. Você também pode exibir fotos de alta resolução armazenadas em dispositivos USB conectados ou em sua rede doméstica.

Fotos de alta resolução armazenadas em um dispositivo instalado com um aplicativo com capacidade de 4K (como o PlayMemories Studio™) também podem ser exibidas na resolução 4K.

A disponibilidade dessa função depende da região/país.

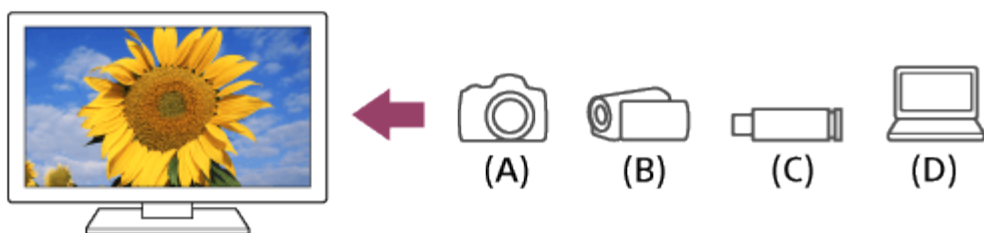

- (A) Câmera digital
- (B) Câmera de vídeo
- (C) Dispositivo USB
- (D) Dispositivo de rede

Para visualizar fotos armazenadas em um PC, câmera digital/câmera de vídeo

1. Conecte uma câmera digital ou câmera de vídeo que suporte a saída HDMI ao conector HDMI IN da TV usando um cabo HDMI.
2.  Controle Remoto IR: pressione o botão INPUT repetidamente para selecionar o dispositivo conectado.

 Controle Remoto com Touchpad: pressione o botão HOME e, em seguida, selecione o dispositivo conectado ou a entrada na qual o dispositivo está conectado.

3. Configure o dispositivo conectado à saída 4K.
4. Inicie a reprodução no dispositivo conectado.

Para visualizar fotos armazenadas em um dispositivo USB ou dispositivo de rede em resolução 4K

1. Conecte o dispositivo de rede ou USB na TV.
2. Pressione o botão HOME e, em seguida, selecione [Álbum] — o dispositivo USB, o servidor ou a pasta predefinida que contém o arquivo a ser reproduzido — a pasta ou o arquivo na lista.
Se você selecionar uma pasta, selecione o arquivo.

- Uma imagem em 3D não pode ser exibida.
- Se você mudar a imagem pressionando os botões ◀ / ▶ ou movendo o touchpad para a esquerda/direita, ela pode levar um tempo para ser exibida.

C-042-100-48(1)

Copyright 2015 Sony Corporation



Televisor

Visualizando fotos em resolução 4K ou HDR com Alta Qualidade (somente modelos 4K)

Ao exibir o formato 4K com Alta Qualidade ou HDR* usando a entrada HDMI, defina [Formato do sinal HDMI] em [Entradas externas].

A disponibilidade do recurso HDR depende do seu modelo/região/país.

1. Pressione o botão HOME e, em seguida, selecione [Configurações] — [Entradas externas] — [Formato do sinal HDMI] — a opção desejada.

Opções disponíveis

[Formato padrão]

Formato HDMI padrão para o uso normal.

[Formato aprimorado]

Formato HDMI de Alta Qualidade. Defina apenas ao usar dispositivos compatíveis.

Nota

- Em [Formato aprimorado] a imagem e o som podem não ser emitidos corretamente. Neste caso, alterar para [Formato padrão].
- Somente para dispositivos que suportem o formato HDMI de Alta Qualidade.
- Ao visualizar imagens de 4K/HDR com Alta Qualidade*, use um cabo HDMI de alta velocidade de qualidade superior que suporte velocidades de 18 Gbps. Para obter detalhes sobre um cabo HDMI de alta velocidade de qualidade superior que suporte 18 Gbps, consulte as especificações do cabo.
- Para alguns modelos, o [Formato do sinal HDMI] de HDMI IN 2 e HDMI IN 3 alteram ao mesmo tempo.

* 4K 60p 4:4:4, 4:2:2, ou 4K 60p 4:2:0 10bit, HDR, etc.

Televisor

Conectando um reproduutor de BD/DVD

Conecte um reproduutor de BD/DVD à TV.

Conexão HDMI

A conexão HDMI é recomendada para uma qualidade de imagem otimizada. Se o seu reproduutor de BD/DVD tiver uma saída HDMI, conecte-o usando um cabo HDMI.

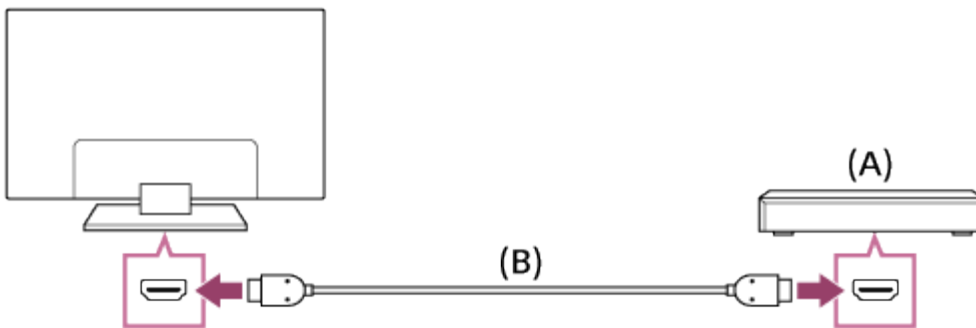

(A) Reprodutor de BD/DVD

(B) Cabo HDMI (não fornecido)*

* Certifique-se de usar um cabo HIGH SPEED HDMI autorizado que tenha o logotipo HDMI.

Conexão de vídeo componente

Se o seu reproduutor de BD/DVD tiver saídas de vídeo componente, conecte-o à TV usando o cabo de vídeo componente e um cabo de áudio.

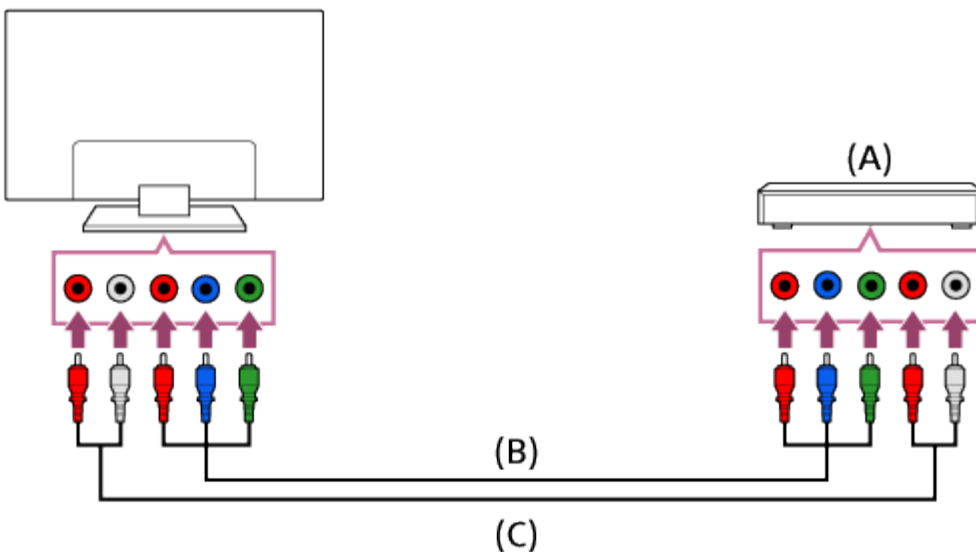

(A) Reprodutor de BD/DVD

(B) Cabo de vídeo componente (não fornecido)

(C) Cabo de áudio (não fornecido)

Conexão composta

Se o seu reproduutor de BD/DVD tiver saídas de vídeo composto, conecte-o usando um cabo de vídeo/áudio composto.

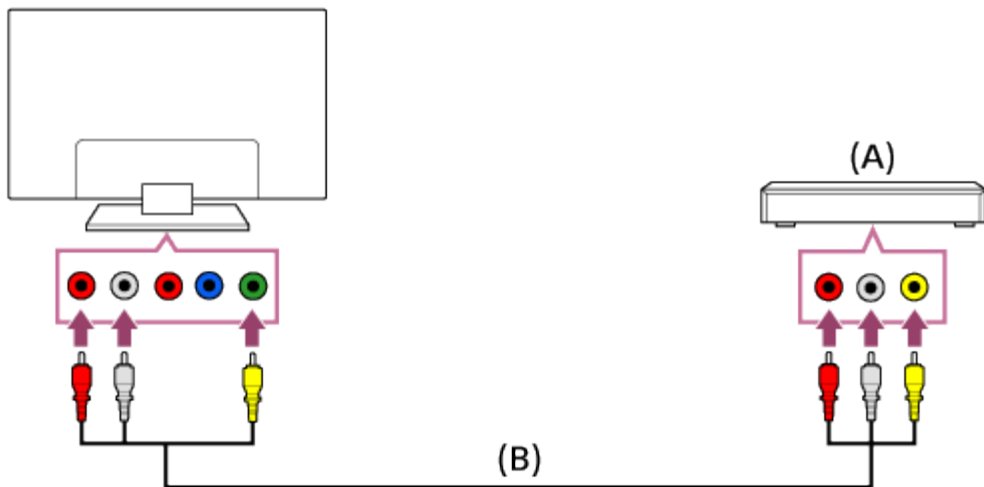

(A) Reprodutor de BD/DVD

(B) Cabo de áudio/vídeo composto (não fornecido)

Se usar um cabo de extensão analógico

A disponibilidade depende do modelo/região/país.

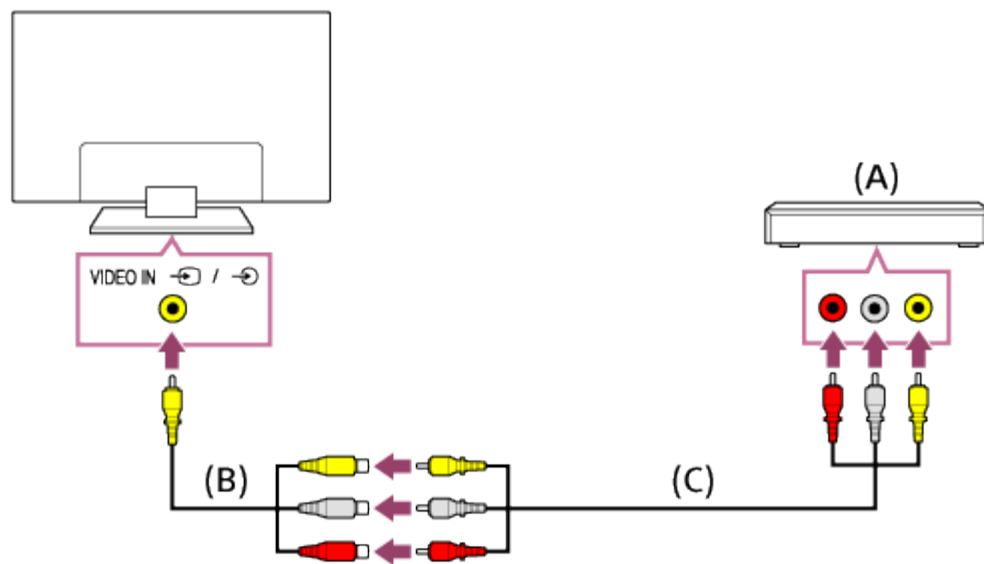

(A) Reprodutor de BD/DVD

(B) Cabo de extensão analógico (fornecido)*

(C) Cabo de áudio/vídeo composto (não fornecido)



* O fornecimento do cabo de extensão analógico depende do modelo/região/país.



Televisor

Assistindo a um conteúdo a partir de um reprodutor de BD/DVD

Você pode assistir a um conteúdo a partir de um reprodutor de BD/DVD conectado à TV.

1. Ligue o reprodutor de BD/DVD conectado.
 2.  Controle Remoto IR: pressione o botão INPUT repetidamente para selecionar o reprodutor de BD/DVD conectado.
 -  Controle Remoto com Touchpad: pressione o botão HOME e, em seguida, selecione o reprodutor de BD/DVD ou a entrada na qual o reprodutor de BD/DVD está conectado.
3. Inicie a reprodução no reprodutor de BD/DVD conectado.

Dica

- Se conectar um dispositivo compatível com BRAVIA Sync com uma conexão HDMI, você poderá operá-lo usando apenas o controle remoto da TV.

C-042-100-48(1)

Copyright 2015 Sony Corporation

Televisor

Conectando um PC, câmera digital ou câmera de vídeo

Para conectar um PC

Conecte seu PC com um cabo HDMI.



(A) PC

(B) Cabo HDMI (não fornecido)*

* Certifique-se de usar um cabo HIGH SPEED HDMI autorizado que tenha o logotipo HDMI.

Sinal de entrada de PC correspondente

(Resolução, Frequência horizontal/Frequência vertical)

- 640 x 480, 31,5 kHz/60 Hz
- 800 x 600, 37,9 kHz/60 Hz
- 1024 x 768, 48,4 kHz/60 Hz
- 1152 x 864, 67,5 kHz/75 Hz (apenas modelos Full HD 2K ou 4K)
- 1280 x 1024, 64,0 kHz/60 Hz (apenas os modelos Full HD 2K ou 4K)
- 1600 x 900, 56,0 kHz/60 Hz (apenas os modelos Full HD 2K ou 4K)
- 1680 x 1050, 65,3 kHz/60 Hz (apenas os modelos Full HD 2K ou 4K)
- 1920 x 1080, 67,5 kHz/60 Hz (apenas os modelos Full HD 2K ou 4K)*

* A resolução de 1080p, quando aplicada à entrada HDMI, será tratada como uma frequência de vídeo, e não de PC. Isso afetará as configurações de [Imagem & Tela]. Para visualizar conteúdos de PC, defina [Modo Wide] como [Cheia] e [Área da Imagem] como [Todos Pixels] (modelos 2K) ou [+1] (modelos 4K). ([Área da Imagem] é configurável somente quando [Área de Exibição Automática] é definido como [Não].)

Nota

- Esta TV não suporta sinais de PC entrelaçados.
- Para uma qualidade de imagem otimizada, é recomendado usar os sinais da lista acima “Sinal de entrada de PC correspondente” nas suas configurações de PC.
- Dependendo do status de conexão, a imagem pode aparecer borrada ou manchada. Nesse caso, altere as definições do PC e selecione outro sinal de entrada na lista acima “Sinal de entrada de PC correspondente”.
- A saída 1920 x 1080/60Hz pode não estar disponível, dependendo de seu PC. Mesmo que a saída de 1920 x

1080/60Hz esteja selecionada, o sinal de saída real poderá ser diferente. Nesse caso, altere as definições do PC e selecione outro sinal de entrada na lista acima “Sinal de entrada de PC correspondente”.

Para conectar a uma câmera digital/câmera de vídeo

Conecte a sua câmera digital ou câmera de vídeo Sony usando um cabo HDMI. Use um cabo que possua um miniconector HDMI para as saídas de câmeras digitais/câmeras de vídeo e um conector HDMI padrão para o conector da TV.

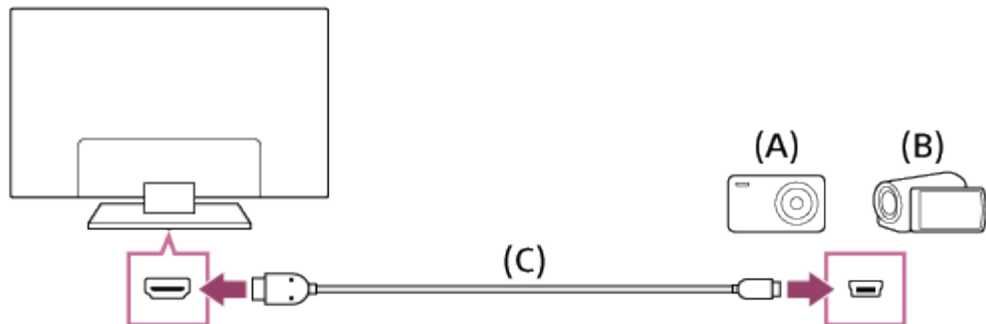

(A) Câmera digital

(B) Câmera de vídeo

(C) Cabo HDMI (não fornecido)*

* Certifique-se de usar um cabo HIGH SPEED HDMI autorizado que tenha o logotipo HDMI.

C-042-100-48(1)

Copyright 2015 Sony Corporation



Televisor

Visualizando conteúdo armazenado em um PC, câmera digital ou câmera de vídeo

Para visualizar conteúdo armazenado em um PC

Após fazer uma conexão, pressione o botão HOME e, em seguida, selecione a entrada na qual o PC está conectado.

Para visualizar o conteúdo armazenado em um PC, câmera digital/câmera de vídeo

1. Após fazer uma conexão, ligue a câmera digital/câmera de vídeo conectada.
2.  Controle Remoto IR: pressione o botão INPUT repetidamente para selecionar a câmera digital/câmera de vídeo conectada.

 Controle Remoto com Touchpad: pressione o botão HOME e, em seguida, selecione a câmera digital/câmera de vídeo conectada.
3. Inicie a reprodução na câmera digital/câmera de vídeo conectada.

Dica

- Se conectar um dispositivo compatível com BRAVIA Sync, você poderá operá-lo usando apenas o controle remoto da TV. Certifique-se de que o dispositivo seja compatível com BRAVIA Sync. Alguns dispositivos podem não ser compatíveis com BRAVIA Sync mesmo que tenham uma saída HDMI.

Tópico Relacionado

[● Sobre a função BRAVIA Sync](#)

Televisor

Conectando um dispositivo USB

Conecte o dispositivo de armazenamento USB à porta USB da TV para desfrutar de arquivos de fotos, músicas e vídeos armazenados no dispositivo.

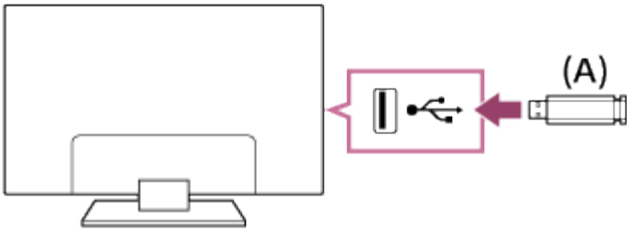

(A) Dispositivo de armazenamento USB

Tópico Relacionado

[Desfrutando de fotos/músicas/filmes armazenados em um dispositivo USB](#)

C-042-100-48(1)

Copyright 2015 Sony Corporation



Televisor

Desfrutando de fotos/músicas/filmes armazenados em um dispositivo USB

Você pode desfrutar de fotos/músicas/filmes armazenados em um dispositivo USB na tela da TV.

1. Se o dispositivo USB conectado à TV possuir um interruptor de alimentação, ligue-o.
2. Pressione o botão HOME e selecione o item desejado.
Selecione [Álbum] para visualizar fotos, [Música] para reproduzir músicas e [Vídeo] para reproduzir filmes.
3. Selecione a pasta ou arquivo na lista.
Se você selecionar uma pasta, selecione o arquivo desejado.
A reprodução é iniciada.

Para verificar os formatos de arquivo suportados

Ao visualizar o Guia de Ajuda em um computador ou dispositivo móvel

Selecione o link a seguir.

[➔ Ir para a lista](#)

C-042-100-48(1)

Copyright 2015 Sony Corporation



Televisor

Observações sobre os dispositivos USB

- Todas as portas USB na TV suportam USB de alta velocidade. Para modelos 4K, uma das portas suporta SuperSpeed (USB 3.0). Divisores de USB não são suportados.
- As portas USB na TV suportam sistemas de arquivo FAT16, FAT32, exFAT e NTFS.
- Ao conectar uma câmera digital Sony à TV com um cabo USB, as configurações de conexão USB em sua câmera devem ser definidas no modo “Auto” ou “Armazenamento em massa”.
- Se a sua câmera digital não funciona com a sua TV, tente o seguinte:
 - Defina as configurações da conexão USB na sua câmera como “Armazenamento em massa”.
 - Copie os arquivos da câmera para uma unidade flash USB e conecte a unidade à TV.
- Algumas fotos e filmes podem ser ampliados, o que resultará em uma baixa qualidade de imagem. Dependendo do tamanho e razão, as imagens podem não ser exibidas em tela cheia.
- Pode demorar a exibir uma foto, dependendo do arquivo ou das configurações.
- Ao acessar o dispositivo USB, não desligue a TV ou o dispositivo USB, não desconecte o cabo USB e não remova ou insira a mídia de gravação. Caso contrário, os dados armazenados no dispositivo USB podem ficar corrompidos.
- Dependendo do arquivo, a reprodução pode não ser possível mesmo quando estiver usando os formatos suportados.
- A Sony não se responsabiliza por falhas de gravação ou qualquer dano ou perda do conteúdo gravado ou associado ao mau funcionamento da TV, ao mau funcionamento do dispositivo USB ou qualquer outro problema.

C-042-100-48(1)

Copyright 2015 Sony Corporation

Televisor

Conectando a um IR Blaster (somente modelos compatíveis com IR Blaster)

Se você conectar a TV e um conversor através do cabo HDMI e conectar o IR Blaster à TV, o conversor poderá ser operado pelo controle remoto da TV*.

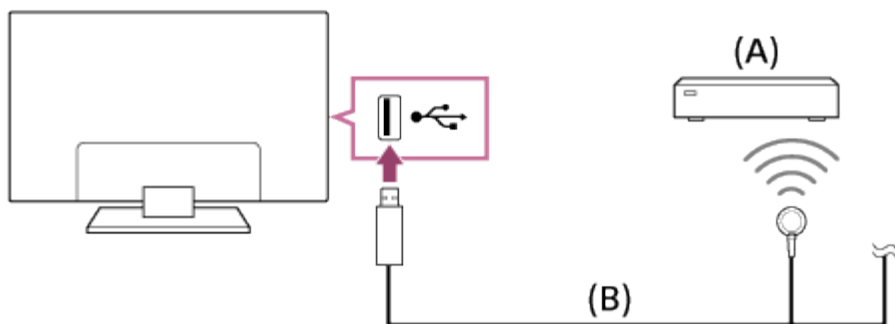

(A) Conversor

(B) IR Blaster (fornecido)*

* O fornecimento do IR Blaster depende do seu modelo/região/país.

Nota

- Alguns dispositivos externos podem não responder a alguns botões no menu “Menu de Ação”.
- Se você pressionar e manter pressionado um botão no controle remoto, a operação poderá não ser transmitida. Ao invés disso, pressione o botão repetidamente.
- Certifique-se de que o IR Blaster esteja corretamente configurado e que o transmissor IR esteja localizado próximo ao receptor IR do dispositivo externo.
- Certifique-se de que a sua TV suporta o dispositivo externo.

C-042-100-48(1)

Copyright 2015 Sony Corporation



Televisor

Instrução RVU (apenas modelos compatíveis com RVU)

Sua TV está equipada com a tecnologia RVU que permite conectá-la a receptores satélites compatíveis através da sua rede doméstica sem a necessidade de uma caixa específica. Entre em contato com seu provedor para obter mais informações.

C-042-100-48(1)

Copyright 2015 Sony Corporation

Televisor

Exibindo a tela de um smartphone/tablet na TV usando um cabo MHL (somente modelos MHL)

Para modelos MHL, a marca  **MHL** está localizada ao lado da porta HDMI IN 1/MHL (para modelos 2K) ou da porta HDMI IN 2/MHL (para modelos 4K).

Para conectar um smartphone/tablet com saída MHL

Para modelos 2K, conecte seu smartphone/tablet à porta HDMI IN 1/MHL da TV, usando um cabo MHL.

Para modelos 4K, conecte seu smartphone/tablet à porta HDMI IN 2/MHL da TV, usando um cabo MHL.

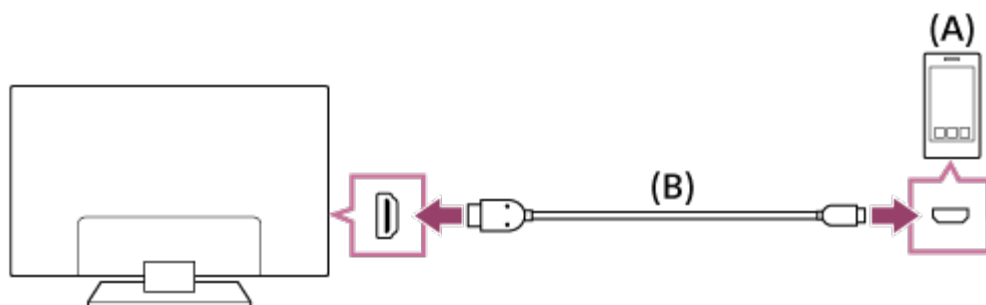

(A) Smartphone/tablet MHL

(B) Cabo MHL (não fornecido)*

* Para sinais 2K, certifique-se de usar um cabo MHL 2 autorizado que tenha o logotipo MHL.

Para sinais 4K, certifique-se de usar um cabo MHL 3 autorizado que tenha o logotipo MHL. Se o seu smartphone/tablet MHL suportar saída 4K, use um cabo MHL 3 autorizado.

Para visualizar conteúdos armazenados em um smartphone/tablet com a saída MHL

1. Após fazer uma conexão, pressione o botão HOME e, em seguida, selecione a entrada na qual o smartphone/tablet está conectado.

Para alternar para a entrada MHL automaticamente

1. Pressione o botão HOME e, em seguida, selecione [Configurações] — [Entradas externas] — [Ajustes BRAVIA Sync] — [Troca Automática de Entrada (MHL)] — [Sim]. (Dependendo do smartphone/tablet, a entrada pode não ser alterada.) Se a TV estiver no modo de espera, ela não irá mudar automaticamente.

Para carregar um smartphone/tablet

Quando a TV estiver ligada, um smartphone/tablet pode ser carregado a partir da TV usando um cabo MHL.

Dica

- Quando a TV estiver no modo de espera, se [Carregar dispositivo MHL enquanto desligado] for definido como [Sim], um dispositivo MHL também pode ser carregado da TV usando um cabo MHL.

Pressione o botão HOME e, em seguida, selecione [Configurações] — [Entradas externas] — [Ajustes BRAVIA Sync] — [Carregar dispositivo MHL enquanto desligado] — [Sim].

Televisor



Exibindo a tela de um smartphone/tablet na TV usando a função Espelhamento de tela

Você pode exibir a tela de um dispositivo móvel (como um smartphone, tablet ou PC) na TV para visualizar fotos, vídeos ou sites.

“Espelhamento de tela” é uma função para exibir a tela de um dispositivo compatível com Espelhamento de tela na TV pela tecnologia Miracast. Um roteador sem fio (ponto de acesso) não é necessário para usar essa função.



- (A) Smartphone
- (B) Tablet
- (C) PC

1.  Controle Remoto IR: pressione o botão INPUT e, em seguida selecione [Espelhamento de tela].
 Controle Remoto com Touchpad: pressione o botão HOME e, em seguida selecione [Espelhamento de tela].
2. Opere o dispositivo compatível com Espelhamento de tela para conectar-se à TV.
Quando o dispositivo estiver conectado à TV, a tela exibida no dispositivo também será exibida na TV.
Para mais detalhes, consulte o manual de instruções do seu dispositivo.

Nota

- Enquanto a tela de espera para o Espelhamento de tela for exibida, a conexão sem fio entre a TV e sua ligação sem fios (ponto de acesso) estará desconectada, portanto, a comunicação via Internet será interrompida.

Dica

- Você pode definir as configurações avançadas do Espelhamento de tela pressionando o botão HOME e, em seguida, selecionando [Configurações] — [Rede] — [Wi-Fi Direct] — [Ajustes Avançados].

Tópico Relacionado

C-042-100-48(1)

Copyright 2015 Sony Corporation

Televisor

Exibindo a tela de um smartphone/tablet na TV usando a função Espelhamento por um toque (somente modelos NFC)

Basta tocar em um dispositivo móvel (como um smartphone ou tablet) com o Controle Remoto com Touchpad, para exibir a tela na sua TV de tela grande.

Você pode usar a função “Espelhamento por um toque” com um dispositivo compatível com Espelhamento por um toque (alguns modelos Xperia, por exemplo).



1. Defina as configurações de NFC* do seu dispositivo móvel para ligar.

* NFC: Near Field Communication

2. Toque a área de detecção NFC do dispositivo móvel com a marca  do Controle Remoto com Touchpad por cerca de 2 segundos.

Remova o dispositivo móvel do controle remoto quando a mensagem de conclusão de confirmação do dispositivo for exibida na parte inferior da tela da TV.

Quando o dispositivo móvel estiver conectado à TV, a tela exibida no dispositivo móvel também será exibida na TV.

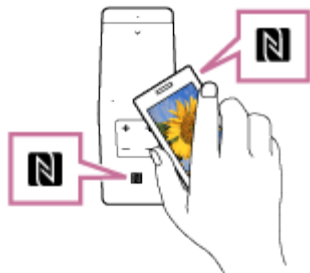

Nota

- Para a conexão com o Xperia, libere o bloqueio de tela do Xperia e, em seguida, toque na área de detecção NFC.
- Para saber a posição da área de detecção NFC no dispositivo móvel, consulte o manual de instruções do dispositivo móvel.
- Se a TV não conseguir reconhecer e se conectar ao dispositivo móvel, tente novamente.

Televisor

Compartilhando fotos/músicas/vídeos

Reúna-se ao redor da TV com sua família ou seus amigos, conecte seus smartphones/tablets à TV e veja suas fotos/vídeos favoritas na TV de tela grande ou reproduza suas faixas favoritas através dos alto-falantes da TV.



1. Pressione o botão HOME e, em seguida, selecione [Photo Sharing Plus].
2. Siga as instruções na tela para conectar cada smartphone/tablet à TV.
3. Abra o navegador da web em seu smartphone/tablet e siga as instruções na tela para acessar a URL exibida na tela da TV.
4. Siga as instruções na tela no seu smartphone/tablet para visualizar fotos ou reproduzir músicas/vídeos na TV ou salvar fotos/vídeos exibidos na TV.

Nota

- Se a TV usa a banda de 5GHz para se conectar a um roteador sem fio (ou ponto de acesso), a conexão será desconectada quando essa função for iniciada.
- Até 10 smartphones/tablets podem ser conectados à TV ao mesmo tempo. Para conectar outro dispositivo quando 10 dispositivos já estiverem conectados, desconecte um dispositivo desnecessário e, em seguida, conecte outro dispositivo.
- O navegador padrão para Android 2.3 ou mais recente é suportado.
- O navegador padrão para iOS é compatível, no entanto, algumas funções não podem ser usadas, dependendo da versão do seu iOS.
- Os dispositivos iOS não podem enviar músicas para a TV.

Televisor

Conectando via Wi-Fi Direct (sem um roteador sem fio)

A TV pode ser conectada diretamente a um dispositivo Wi-Fi/Wi-Fi Direct (por ex., smartphone, PC). Após a conexão, você pode enviar conteúdos, como fotos/músicas/vídeos do dispositivo para a TV. Nenhum roteador sem fio (ou ponto de acesso) é necessário para usar este recurso.



1. Pressione o botão HOME e, em seguida, selecione [Configurações] — [Rede] — [Wi-Fi Direct] — [Wi-Fi Direct] — [Sim].
2. Selecione [Ajustes do Wi-Fi Direct].
3. Selecione o nome da TV exibido na tela da TV com o dispositivo com Wi-Fi Direct.
Se o dispositivo não suporta Wi-Fi Direct, selecione o botão [Mostrar Rede (SSID)/Senha].
4. Opere o dispositivo Wi-Fi Direct/Wi-Fi para conectar-se à TV.
5. Envie o conteúdo do dispositivo com Wi-Fi Direct/Wi-Fi para a TV.
Para mais detalhes, consulte o manual de instruções do dispositivo.

Se a conexão não for bem sucedida

Quando a tela de espera para a configuração de Wi-Fi Direct for exibida, selecione o botão [Mostrar Rede (SSID)/Senha] e siga as instruções na tela para concluir a configuração.

Para conectar outro dispositivo

Siga as etapas acima para conectar dispositivos. Até 10 dispositivos podem ser conectados ao mesmo tempo. Para conectar outro dispositivo quando 10 dispositivos já estiverem conectados, desconecte um dispositivo desnecessário e, em seguida, conecte outro dispositivo.

Para alterar o nome da TV exibido no dispositivo conectado

Pressione o botão HOME e, em seguida, selecione [Configurações] — [Sobre] — [Nome do dispositivo].

Para listar os dispositivos conectados/dispositivos com registro cancelado

Pressione o botão HOME e, em seguida, selecione [Configurações] — [Rede] — [Wi-Fi Direct] — [Ajustes Avançados] — [Mostrar lista de dispositivos/Apagar].

Para cancelar o registro de um dispositivo, selecione, na lista, o dispositivo a ser excluído e pressione o botão  (ou pressione o touchpad no Controle Remoto com Touchpad). Então, selecione [Sim] na tela de confirmação.

Para cancelar o registro de todos os dispositivos, selecione [Apagar Todos] na lista e, em seguida, [Sim] na tela de confirmação.

Para alterar a configuração de banda (para usuários avançados)

Quando sua TV não estiver conectada a nenhum roteador por uma conexão sem fio, você poderá selecionar a banda sem fio para a função Wi-Fi Direct. Pressione o botão HOME e, em seguida, selecione [Configurações] — [Rede] — [Wi-Fi Direct] — [Ajustes Avançados] — [Ajuste de banda].

[Auto]: geralmente, use essa opção. Ela automaticamente seleciona uma banda adequada para a função Wi-Fi Direct.

[Auto (Banda de 2,4 GHz)]: use esta opção ao conectar a dispositivos que suportem somente 2,4GHz. Esta opção pode suportar mais dispositivos do que outras opções.

[Auto (Banda de 5 GHz)]: use esta opção ao conectar a dispositivos que suportem somente 5GHz. Esta opção pode melhorar a qualidade de streaming de vídeo.

Observe que, ao selecionar esta opção, a TV não poderá conectar a dispositivos que suportem somente 2,4GHz.

[Manual]: use esta opção para selecionar um canal sem fio específico.

Dica

- Para obter informações sobre a banda sem fio suportada do seu dispositivo, consulte o manual de instruções do dispositivo.
- A banda de 5GHz pode não ser suportada dependendo da região/país. Se a banda 5GHz não for suportada, você poderá usar apenas [Auto] e [Manual].

Nota

- Se a TV estiver conectada a um roteador sem fio (ou ponto de acesso) de 5GHz:
 - A conexão sem fio de 5GHz será desconectada quando o [Ajustes do Wi-Fi Direct] for selecionado. Quando a conexão é desconectada, a comunicação via Internet é interrompida.
 - A conexão será retomada automaticamente após a saída de [Ajustes do Wi-Fi Direct].
- A banda de 5GHz pode não ser suportada dependendo da região/país.

Televisor

Conectando à Internet via IPv6

Se o serviço de seu provedor for compatível com IPv6, você poderá conectar essa TV à Internet via IPv6.

Exemplo de conexão sem fio:

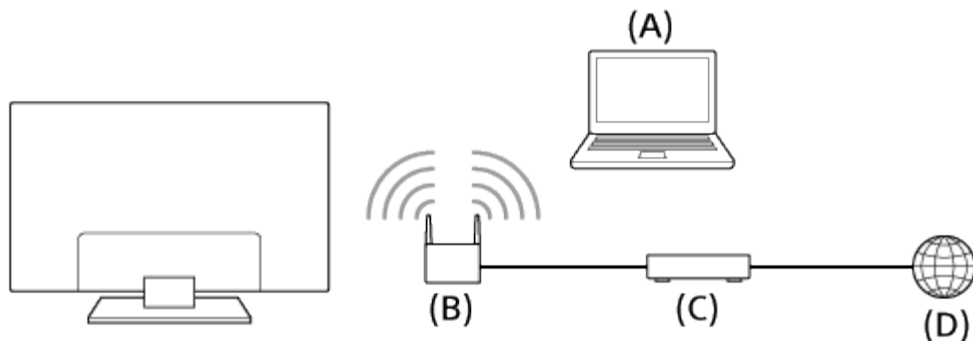

- (A) PC
- (B) Roteador sem fio (ponto de acesso) compatível com IPv6
- (C) Modem compatível com IPv6
- (D) Internet

1. Conecte-se à Internet de banda larga.
2. Pressione o botão HOME e, em seguida, selecione [Configurações] — [Rede] — [Ajustes Avançados] — [Configuração de IPv6].
3. Siga as instruções na tela para concluir a configuração.

Nota

- Se o seu ambiente de rede não suportar o protocolo IPv6, desligue o protocolo IPv6 da TV.

Tópico Relacionado

- [Conectando a uma rede usando um cabo de LAN](#)
- [Conectando a uma rede usando uma conexão sem fio](#)



Televisor

Configurações de rede doméstica

Você pode ajustar as seguintes configurações de rede doméstica.

Para verificar a conexão do servidor

Pressione o botão HOME e, em seguida, selecione [Configurações] — [Rede] — [Configuração da rede doméstica] — [Solução de problemas do servidor de mídia] — siga as instruções na tela para realizar o diagnóstico.

Para usar a função de renderização/dispositivo remoto

Pressione o botão HOME e, em seguida, selecione [Configurações] — [Rede] — [Configuração da rede doméstica] — [Dispositivo remoto/Renderer] — a opção desejada.

[Dispositivo remoto/Renderer]

Selecione [Sim] para ativar a função de renderização.

Você pode reproduzir arquivos de fotos/músicas/vídeos em um controlador (por ex., câmera digital) na tela da TV, operando o dispositivo diretamente. Além disso, um dispositivo móvel (por exemplo, smartphone) pode ser usado como controle remoto da TV através da rede doméstica.

[Dispositivos remotos]

Edite a lista de dispositivos móveis registrados para usar como um controle remoto da TV.

[Controle de acesso do Renderer]

Selecione [Permissão de Acesso Automático] para acessar a TV automaticamente quando um controlador a acessa pela primeira vez.

Selecione [Ajustes personalizados] para alterar as configurações de permissão de acesso do controle.

Selecione [Permitir] para permitir o acesso a partir do controlador.

Selecione [Bloquear] para bloquear o acesso a partir do controlador.

Tópico Relacionado

● [Usando um smartphone/tablet instalado com "Video & TV SideView"](#)

Televisor

Reproduzindo um conteúdo em um PC

Você pode reproduzir fotos/músicas/arquivos de vídeos armazenados em um servidor (por ex., PC) que esteja conectado à mesma rede doméstica onde a TV está conectada.

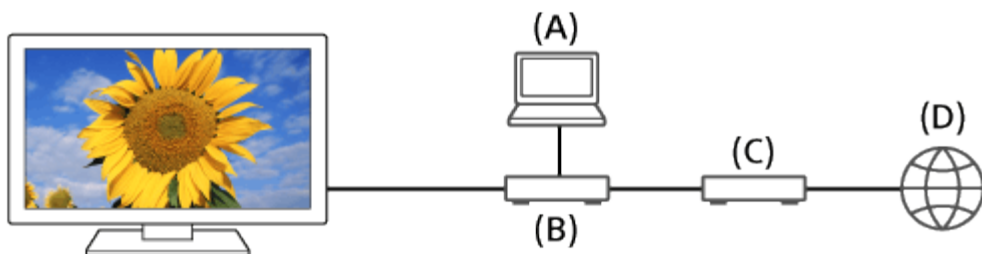

(A) PC (Servidor)

(B) Roteador

(C) Modem

(D) Internet

1. Conecte a TV à sua rede doméstica.
2. Pressione o botão HOME e, em seguida, selecione [Álbum], [Vídeo] ou [Música] — o servidor que contém o arquivo a ser reproduzido — a pasta ou o arquivo na lista.
Se você selecionar uma pasta, selecione o arquivo desejado.
A reprodução começará.

Para verificar os formatos de arquivo suportados

Ao visualizar o Guia de Ajuda em um computador ou dispositivo móvel

Selecione o link a seguir.

[➔ Ir para a lista](#)

Nota

- Dependendo do arquivo, a reprodução pode não ser possível mesmo quando estiver usando os formatos suportados.

Tópico Relacionado

- [Conectando a uma rede usando um cabo de LAN](#)
- [Conectando a uma rede usando uma conexão sem fio](#)

Televisor

Reproduzir um conteúdo com a função de renderização.

Você pode reproduzir arquivos de fotos/músicas/vídeos em um controlador (por ex., câmera digital) na tela da TV, operando o controlador diretamente. O controlador também deve ser compatível com renderização.

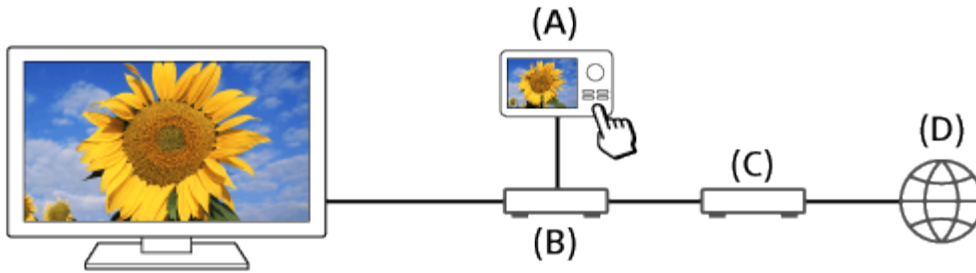

- (A) Câmera digital (Controlador)
- (B) Roteador
- (C) Modem
- (D) Internet

1. Conecte a TV à sua rede doméstica.
2. Opere o controlador para iniciar a reprodução do conteúdo na tela da TV.

Tópico Relacionado

- [Conectando a uma rede usando um cabo de LAN](#)
- [Conectando a uma rede usando uma conexão sem fio](#)



Televisor

Ajustando as configurações de [TV]

1. Pressione o botão HOME e, em seguida, selecione [Configurações] — [TV] — a opção desejada.

Opções disponíveis

[Canais]

Define as configurações para receber a transmissão.

[Entradas externas]

Define as configurações de entradas externas.

[Imagem & Tela]

Ajusta as configurações de imagem e da tela.

[Som]

Ajusta as configurações de som e seleciona as opções relacionadas aos alto-falantes.

[Iluminação LED]

Personaliza o LED de iluminação.

(A disponibilidade dessa função depende do seu modelo.)

[Consumo]

Altera as configurações relacionadas ao consumo de energia.

[Apps]

Altera as configurações relacionadas aos aplicativos.

[Daydream]

Define as configurações do protetor de tela.

[Armazenamento e redefinição]

Altera as configurações relacionadas ao armazenamento de dados.

[Configuração inicial]

Configura os recursos básicos, como região, canais e rede para a primeira utilização.

[Sobre]

Exibe as informações sobre a TV.



Televisor

Definindo as configurações de [Rede e Acessórios]

1. Pressione o botão HOME e, em seguida, selecione [Configurações] — [Rede e Acessórios] — a opção desejada.

Opções disponíveis

[Rede]

Configura e verifica as conexões de rede e servidor.

[Google Cast]

Configura seus programas online, filmes, músicas favoritos e mais na TV.

[Ajustes do Bluetooth]

Configura o registro/cancelamento de dispositivos Bluetooth.

[Ajustes do Controle Remoto com Touchpad]

Configura o emparelhamento do Controle Remoto com Touchpad.

C-042-100-48(1)

Copyright 2015 Sony Corporation



Televisor

Conectando um dispositivo Bluetooth

Para emparelhar a TV com um dispositivo Bluetooth

1. Ligue o dispositivo Bluetooth e coloque em modo de emparelhamento.
Para informações sobre como colocar o dispositivo em modo de emparelhamento, consulte o manual de instruções do dispositivo.
2. Pressione o botão HOME e, em seguida, selecione [Configurações] — [Ajustes do Bluetooth] para exibir a lista de dispositivos Bluetooth disponíveis.
3. Selecione o dispositivo desejado na lista e, em seguida, siga as instruções na tela.
Se for solicitado que você insira uma senha, consulte o manual de instruções do dispositivo.
Após o emparelhamento estar concluído, o dispositivo se conectará à TV.

Para conectar um dispositivo Bluetooth emparelhado

1. Pressione o botão HOME e, em seguida, selecione [Configurações] — [Ajustes do Bluetooth] — [Lista de dispositivos] para exibir a lista de dispositivos Bluetooth disponíveis.
2. Selecione um dispositivo emparelhado, mas desconectado na lista.

Perfis de Bluetooth suportados

A TV suporta os seguintes perfis:

- HID (Perfil de dispositivos de interface humana)
- HOGP (Perfil HID sobre GATT)
- 3DSP (Perfil de sincronização 3D)
- SPP (Perfil de porta serial)

C-042-100-48(1)

Copyright 2015 Sony Corporation



Televisor

Definindo as configurações de [Preferências do Sistema]

1. Pressione o botão HOME e, em seguida, selecione [Configurações] — [Preferências do Sistema] — a opção desejada.

Opções disponíveis

[Data e hora]

Ajusta o tempo atual.

[Idioma/Language]

Seleciona o idioma do menu.

[Teclado]

Define as configurações do recurso de teclado virtual.

[Pesquisar]

Define as configurações do recurso de função de pesquisa.

[Comando de voz]

Define as configurações do recurso de reconhecimento de fala.

[Acessibilidade]

Define as configurações de recursos de acessibilidade e serviços para ajudar os usuários a navegarem por seus dispositivos de forma mais fácil.

[Ajustes do modo de loja]

Enriquece a exibição para a exposição em uma loja ao definir [Modo Demo], etc.



Televisor

Ajustando as configurações [Pessoal]

1. Pressione o botão HOME e, em seguida, selecione [Configurações] — [Pessoal] — a opção desejada.

Opções disponíveis

[Adicionar conta]

Exibe as contas de serviços de redes sociais registradas na TV.

[Local]

Define as configurações locais para adquirir a localização do usuário.

[Segurança e restrições]

Define as configurações de segurança, como senhas.

[Classificação indicativa (Transmissão)]

Define as configurações de controle de bloqueio para transmissões e outros itens.

[Classificação indicativa (Canais de streaming)]

Define as configurações de controle de bloqueio para canais de streaming.

C-042-100-48(1)

Copyright 2015 Sony Corporation



Televisor

Como verificar se a TV está funcionando adequadamente.

- Pressione o botão HOME e, em seguida, selecione [Ajuda] — [Autodiagnóstico].

C-042-100-48(1)

Copyright 2015 Sony Corporation



Televisor

A TV desliga automaticamente.

- Verifique se [Sleep Timer] está ativado ou verifique a configuração de [Duração] do [Timer].
- Verifique se [Standby automático da TV] em [Modo Ecológico] está ativado.

C-042-100-48(1)

Copyright 2015 Sony Corporation



Televisor

A TV liga automaticamente.

- Verifique se [Timer] está ativado.
- Ajuste a configuração [Ativação automática da TV] de [Ajustes BRAVIA Sync] para [Não].

C-042-100-48(1)

Copyright 2015 Sony Corporation



Televisor

Depois de desligar a TV da tomada e ligá-la novamente, a TV não liga, mesmo se você pressionar o botão de ligar no controle remoto ou na TV.

- Ao desligar a TV da tomada e ligá-la novamente, a TV pode não ligar por algum tempo, mesmo se você pressionar o botão de ligar no controle remoto ou na TV, porque leva tempo para inicializar o sistema. Aguarde cerca de 10 a 20 segundos e, em seguida, opere-a novamente.

C-042-100-48(1)

Copyright 2015 Sony Corporation



Televisor

A qualidade de imagem não é tão boa quanto a visualizada na loja.

- A qualidade da imagem depende do conteúdo do sinal.

C-042-100-48(1)

Copyright 2015 Sony Corporation



Televisor

Imagem distorcida.

- Verifique a conexão da antena/cabo.
- Mantenha a antena/cabo longe de outros cabos de conexão.
- Ao instalar um dispositivo opcional, deixe algum espaço entre o dispositivo e a TV.
- Pressione o botão ACTION MENU e, em seguida, selecione [Ajustes de imagem] — [Motionflow] — [Padrão] ou [Não]. (Apenas para modelos compatíveis com [Motionflow])
- Altere a configuração atual de [CineMotion] em [Ajustes de imagem] para outra configuração.
- Certifique-se de que a antena esteja conectada usando um cabo coaxial de alta qualidade de 75 ohms.

C-042-100-48(1)

Copyright 2015 Sony Corporation



Televisor

A tela pisca.

- Pressione o botão ACTION MENU e, em seguida, selecione [Ajustes de imagem] — [Motionflow] — [Padrão].
(Apenas para modelos compatíveis com [Motionflow])

C-042-100-48(1)

Copyright 2015 Sony Corporation



Televisor

Sem cor/Imagem escura/A cor não está correta/A imagem está muito clara

- Pressione o botão ACTION MENU e, em seguida, selecione [Ajustes de imagem] para fazer ajustes.
- Selecione [Reset] em [Ajustes de imagem].
- Se você definir [Economia de Energia] em [Modo Ecológico] como [Baixa] ou [Alta], o nível de preto será alterado.

C-042-100-48(1)

Copyright 2015 Sony Corporation



Televisor

Tela escura. Como clarear a tela.

- Pressione o botão ACTION MENU, selecione [Ajustes de imagem] e ajuste [Brilho] ou [Contraste].
- Verifique a configuração da opção [Economia de Energia] em [Modo Ecológico]. Se ela estiver [Baixa] ou [Alta], a tela ficará mais escura. Defina [Economia de Energia] como [Não] para clarear a tela.

C-042-100-48(1)

Copyright 2015 Sony Corporation



Televisor

A cor não está correta. Como ajustar a tonalidade da cor.

- Pressione o botão ACTION MENU, selecione [Ajustes de imagem] e ajuste [Matiz] ou [Temperatura de Cor].
- Para intensificar a tonalidade da cor, ajuste [Cor] ou [Live Color] em [Ajustes de imagem].

C-042-100-48(1)

Copyright 2015 Sony Corporation



Televisor

O formato de tela/modo wide muda automaticamente.

- Ao mudar o canal ou a entrada de vídeo, se [Auto Wide] em [Tela] estiver definido como [Sim], a configuração atual de [Modo Wide] será alterada automaticamente de acordo com o sinal de entrada. Para bloquear a configuração de [Modo Wide], defina [Auto Wide] como [Não].
- Verifique a configuração de [Auto Wide] em [Tela].

C-042-100-48(1)

Copyright 2015 Sony Corporation



Televisor

De repente, a imagem fica pequena.

- A imagem se torna menor durante os comerciais, devido ao método usado pelo provedor para transmitir conteúdos. Quando os canais com conteúdo HD passam para conteúdos SD (comerciais), a imagem pode tornar-se menor, com uma borda preta.
- [Auto Wide] em [Tela] não ampliará a imagem quando o conteúdo alternar, uma vez que a informação de conteúdo é regulada pelo provedor de sinal do canal. Você pode alterar manualmente a configuração de [Modo Wide] se desejar, ele permanecerá em vigor até você alterar o canal/entrada ou alterar manualmente a configuração de [Modo Wide] novamente.

C-042-100-48(1)

Copyright 2015 Sony Corporation



Televisor

Uma caixa preta é exibida na tela.

- Uma opção de texto é selecionada, embora não haja texto disponível. Verifique as configurações [Legendas]/[Transmitir Closed Captions] em [Acessibilidade]. (Opção de nome diferente dependendo da sua região/país.) Você pode selecionar uma opção diferente da opção atual.

C-042-100-48(1)

Copyright 2015 Sony Corporation



Televisor

Faixas pretas aparecem nas bordas da tela.

- Alguns programas em tela panorâmica são filmados em razões de definição maiores do que 16:9 (isso é particularmente comum em lançamentos para cinema). Sua TV exibirá esses programas com faixas pretas nas partes superior e inferior da tela. Para mais detalhes, verifique a documentação fornecida com seu DVD (ou entre em contato com o provedor de programação).
- Os programas em razão de definição de 4:3 terão faixas nos lados esquerdo e direito da tela.
- Programas transmitidos em formatos HD (720p e 1080i) com conteúdo 4:3 normalmente têm faixas pretas nos lados esquerdo e direito da tela, que são adicionados pela emissora.
- [Auto Wide] em [Tela] não ampliará a imagem quando as faixas pretas nas laterais da tela tiverem sido adicionadas pela emissora. Você pode alterar manualmente a configuração de [Modo Wide] para [Wide Zoom] ou [Zoom], que permanecerá em efeito até que você mude de canal/entrada ou altere manualmente a configuração de [Modo Wide] outra vez.
- Alguns cabos e conversores de satélite também podem controlar o tamanho da imagem. Caso esteja usando um conversor, consulte o fabricante para obter mais informações.

C-042-100-48(1)

Copyright 2015 Sony Corporation



Televisor

O modo de demonstração é exibido na tela.

- Pressione o botão ACTION MENU no controle remoto e selecione [Cancelar Demo]. Em seguida, pressione o botão HOME no controle remoto e selecione [Configurações] — [Ajustes do modo de loja]. Defina [Modo Demo] e [Modo de redefinição de imagem] como [Não].

C-042-100-48(1)

Copyright 2015 Sony Corporation



Televisor

Verifique essas coisas primeiro para solucionar o problema de recepção da sua TV.

- Certifique-se de que o cabo da antena esteja firmemente conectado à TV.
 - Certifique-se de que o cabo da antena não esteja solto ou desconectado.
 - Certifique-se de que o cabo ou o conector do cabo da antena não estão danificados.

C-042-100-48(1)

Copyright 2015 Sony Corporation



Televisor

Fantasma ou imagens duplicadas aparecem.

- Verifique as conexões de cabo ou antena.
- Verifique a localização e a direção da antena.
- Pressione o botão ACTION MENU e, em seguida, selecione [Ajustes de imagem] — [Motionflow] — [Padrão] ou [Não].

(Apenas para modelos compatíveis com [Motionflow])

C-042-100-48(1)

Copyright 2015 Sony Corporation



Televisor

Somente interferência e uma tela preta aparecem na tela.

- Verifique se a sintonização automática foi executada.
- Verifique se a antena está quebrada ou dobrada.
- Verifique se a antena chegou ao fim da sua vida útil (3-5 anos com uso normal, 1-2 anos à beira-mar).

C-042-100-48(1)

Copyright 2015 Sony Corporation



Televisor

Há ruído de som ou imagem ao visualizar um canal de TV analógico.

- Execute [Sintonia Fina] para obter a melhor recepção de imagem e som. (Opção de nome diferente dependendo da sua região/país.)
- Defina [Filtro de Áudio] como [Não], [Baixo] ou [Alta] para melhorar o som da recepção analógica.
- Certifique-se de que a antena esteja conectada usando um cabo coaxial de alta qualidade de 75 ohms.
- Mantenha o cabo da antena longe de outros cabos de conexão.

C-042-100-48(1)

Copyright 2015 Sony Corporation



Televisor

Alguns canais estão em branco.

- O canal está codificado e disponível por assinatura. Assine um serviço pago de TV.
- O canal é usado apenas para dados (sem imagens nem som).
- Entre em contato com a emissora para obter detalhes da transmissão.

C-042-100-48(1)

Copyright 2015 Sony Corporation



Televisor

Má recepção ou baixa qualidade de imagem com transmissões digitais.

- Mude a posição, a direção e o ângulo da antena terrestre da televisão para maximizar o nível do sinal da antena. Certifique-se de que a direção da antena não é alterada de forma não intencional (pelo vento, por exemplo).
- Se você estiver usando um amplificador de sinal de TV, ajuste a recepção do sinal.
- Se o equipamento (como um distribuidor de sinal de TV) estiver conectado entre a antena e a TV, ele poderá afetar a recepção da TV. Conecte diretamente a antena e a TV para verificar se a recepção melhorou.
- Más condições de tempo podem afetar os sistemas de transmissão por satélite. Espere o tempo melhorar. (Apenas para modelos compatíveis com satélite.)

C-042-100-48(1)

Copyright 2015 Sony Corporation



Televisor

Você não consegue visualizar canais digitais.

- Pergunte a um instalador local se são oferecidas transmissões digitais em sua área.
- Substitua a antena por uma de melhor qualidade de recepção.

C-042-100-48(1)

Copyright 2015 Sony Corporation



Televisor

Você não consegue receber ou selecionar canais.

- Execute [Autoprogramação] para adicionar canais com recepção que não estejam presentes na memória da TV.
- Para receber ou selecionar canais a cabo, verifique se o tipo de sinal nas configurações de canal está definido como [Cabo].
- Para receber ou selecionar canais pela antena, verifique se o tipo de sinal está definido para [Antena].

C-042-100-48(1)

Copyright 2015 Sony Corporation



Televisor

Alguns canais a cabo digitais não são exibidos.

- Algumas empresas de cabo têm limitações na transmissão de canais a cabo digitais. Informe-se com a sua empresa de TV a cabo para mais informações.
- O canal a cabo digital deve estar definido como [Omitido] em [Exibir/Ocultar canais].

C-042-100-48(1)

Copyright 2015 Sony Corporation



Televisor

Transmissões em formato HD tem uma má qualidade.

- A qualidade do conteúdo e do sinal é regulada pelo provedor de sinal. Muitos canais e conteúdos HD são na verdade versões mais sofisticadas de transmissões de definição padrão. A imagem é afetada pela qualidade do sinal recebido, que varia entre canais e programas.

C-042-100-48(1)

Copyright 2015 Sony Corporation



Televisor

Sem som, mas com uma boa imagem.

- Verifique o controle de volume.
- Pressione o botão MUTING ou VOL + para cancelar a opção mudo.
- Pressione o botão ACTION MENU e, em seguida, selecione [Alto-falantes] — [Alto-falantes da TV].
Se você definir para [Sistema de áudio], os alto-falantes da TV apenas emitirão tons de teclas e som do sistema.
- Ao usar a entrada de HDMI com Super Audio CD ou DVD-Audio, DIGITAL AUDIO OUT (OPTICAL) pode não fornecer um sinal de áudio.

C-042-100-48(1)

Copyright 2015 Sony Corporation



Televisor

Ruído de áudio.

- Certifique-se de que a antena esteja conectada usando um cabo coaxial de alta qualidade de 75 ohms.
- Mantenha o cabo da antena longe de outros cabos de conexão.
- Para evitar interferência na TV, use um cabo de antena não danificado.

C-042-100-48(1)

Copyright 2015 Sony Corporation



Televisor

Nenhum áudio ou áudio baixo com um sistema de home theater.

- Pressione o botão ACTION MENU e, em seguida, selecione [Alto-falantes] — [Sistema de áudio].
- Defina [Saída do fone de ouvido/Áudio] como [Saída de áudio (Fixa)] na configuração [Som].
- Se [Alto-falantes] estiver definido como [Alto-falantes da TV] e [Hi-Res upscaling (DSEE HX)] estiver definido como [Auto], DIGITAL AUDIO OUT (OPTICAL) ficará sem som.
- Defina [Volume da saída do áudio digital] como Máx. na configuração [Som].

C-042-100-48(1)

Copyright 2015 Sony Corporation



Televisor

Som distorcido.

- Verifique a conexão da antena/cabo.
- Mantenha a antena/cabo longe de outros cabos de conexão.
- Mantenha a TV afastada de fontes de ruídos elétricos como carros, secadores de cabelo, unidades Wi-Fi, celulares ou dispositivos ópticos.
- Ao instalar um dispositivo opcional, deixe algum espaço entre o dispositivo e a TV.
- Defina [Filtro de Áudio] como [Baixo] ou [Alta] para melhorar o som da recepção analógica. ([Filtro de Áudio] pode não estar disponível dependendo da região/país.)

C-042-100-48(1)

Copyright 2015 Sony Corporation



Televisor

Não é possível ajustar o volume dos fones de ouvido.

- Pressione o botão ACTION MENU, selecione [Volume do fone de ouvido] e, em seguida, ajuste o volume.



C-042-100-48(1)

Copyright 2015 Sony Corporation



Televisor

O controle remoto não funciona.

- Pressione um botão na TV para determinar se o problema é com o controle remoto ou não.
- Verifique se a orientação de cada pilha corresponde aos símbolos positivo (+) e negativo (-) no compartimento das pilhas.
- A alimentação das pilhas pode estar baixa. Trocar as pilhas por novas.
- Pode haver um mau contato entre as pilhas e o controle remoto. Remova as pilhas e, em seguida, insira-as novamente.
- Aponte o controle remoto para o sensor de controle remoto localizado na frente da TV.
- Mantenha a área do sensor do controle remoto livre de obstáculos.
- Luzes fluorescentes podem interferir na operação do controle remoto; tente desligar as luzes fluorescentes.
- Ao desligar a TV da tomada e ligá-la novamente, a TV pode não ligar por algum tempo, mesmo se você pressionar o botão de ligar no controle remoto ou na TV, porque leva tempo para inicializar o sistema. Aguarde cerca de 10 a 20 segundos e, em seguida, opere-a novamente.
- Quando sua voz não é reconhecida, certifique-se de ativar o botão  no controle remoto com o botão  ou de registrar o controle remoto com o botão  na sua TV. Para confirmar estas configurações, pressione o botão HOME e, em seguida, selecione [Configurações] — Configurações de controle remoto.

C-042-100-48(1)

Copyright 2015 Sony Corporation

Televisor

O Controle Remoto com Touchpad não funciona ou não funciona adequadamente.

- Substitua as pilhas. Pressione o botão de liberação e remova a tampa.

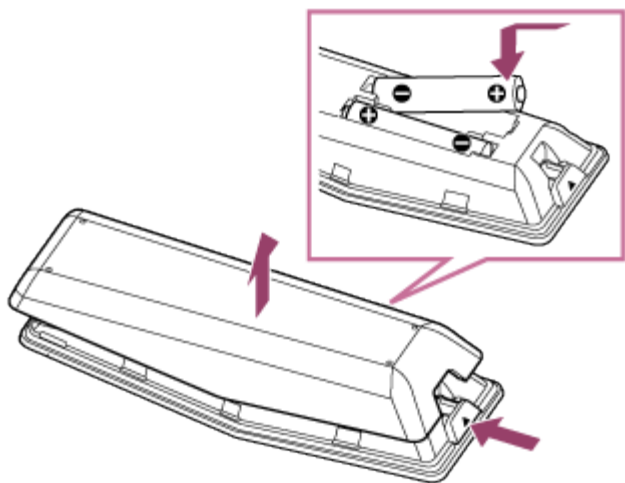

- Pode haver um mau contato entre as pilhas e o controle remoto. Remova as pilhas e, em seguida, insira-as novamente.
- Faça novamente o emparelhamento do Controle Remoto com Touchpad. Pressione o botão HOME e, em seguida, selecione [Configurações] — [Ajustes do Controle Remoto com Touchpad] — [Emparelhar Controle Remoto com Touchpad].
- O Controle Remoto com Touchpad usa banda de 2,4GHz, portanto, a velocidade de comunicação pode ser prejudicada ou cortada ocasionalmente devido à interferência de LAN sem fio. Se eletrodomésticos (por exemplo, micro-ondas ou smartphones) forem colocados nas proximidades, é mais provável que haja interferência de ondas de rádio.
- A TV ou o Controle Remoto com Touchpad pode não funcionar em um rack de metal devido à interferência de comunicação sem fio.
- O Controle Remoto com Touchpad pode controlar somente a última TV emparelhada.
- Apenas um Controle Remoto com Touchpad pode ser emparelhado à TV.
- É recomendado usar o Controle Remoto com Touchpad a 7 metros da TV.
- Ao desligar a TV da tomada e ligá-la novamente, a TV pode não ligar por algum tempo, mesmo se você pressionar o botão de ligar no controle remoto ou na TV, porque leva tempo para inicializar o sistema. Aguarde cerca de 10 a 20 segundos e, em seguida, opere-a novamente.



Televisor

As pilhas acabam rapidamente.

- Se você movimentar constantemente seu dispositivo compatível com NFC sobre o ponto de contato NFC do controle remoto, o consumo das pilhas do controle remoto e/ou do dispositivo aumentará (somente modelos NFC).
- Não deixe o Controle Remoto com Touchpad virado para baixo.

C-042-100-48(1)

Copyright 2015 Sony Corporation



Televisor

Imagens 3D não são exibidas. O efeito 3D está fraco. (somente modelos 3D)

- Se duas imagens forem exibidas lado a lado, pressione o botão HOME e, em seguida, selecione [Configurações] — [Imagem & Tela] — [Ajustes 3D] — [Exibição 3D] — [3D (Lado a lado)].
Se duas imagens forem exibidas uma em cima da outra, pressione o botão HOME e, em seguida, selecione [Configurações] — [Imagem & Tela] — [Ajustes 3D] — [Exibição 3D] — [3D (de cima para baixo)].
- Se a tela [Exibição 3D] aparece e imagens 3D não são exibidas, desligue o aparelho que reproduz os conteúdos 3D e volte a ligá-lo.
- O efeito 3D percebido pode variar de pessoa para pessoa.

Para Óculos 3D Ativo

- Certifique-se de que não haja nenhum obstáculo entre a TV e os Óculos 3D ativo.
- Substitua a bateria nos Óculos 3D ativo.
- Certifique-se de que os Óculos 3D ativo estejam ligados.
- É necessário registrar seus Óculos 3D Ativo na TV antes do uso. Para usar os óculos com outra TV, é necessário registrar novamente. Desligue os óculos antes de registrar novamente.
- Dispositivos sem fio ou fornos de micro-ondas podem afetar a comunicação entre os Óculos 3D e a TV, uma vez que a TV utiliza a banda de 2,4GHz. Nesse caso, tente registrar novamente.
- Se um dispositivo não compatível com 3D (como um sistema de home theater) estiver conectado entre a TV e um dispositivo compatível com 3D, a TV não exibirá imagens 3D. Conecte o dispositivo compatível com 3D diretamente à TV por meio de um cabo HIGH SPEED HDMI autorizado que tenha o logotipo HDMI.

Para modelos 4K

- O Sinal 3D de 4K não pode ser exibido.
- Para modelos de Óculos 3D Passivo, veja a TV de frente. O efeito 3D pode ser menos pronunciado dependendo da posição de visualização. Ajuste o ângulo de visualização da tela.



Televisor

Barras pretas aparecem dos dois lados da tela ao assistir imagens 3D. (somente modelos 3D)

- Barras pretas aparecem dos dois lados da tela para processar os sinais 3D ao ajustar a profundidade das imagens 3D em [Profundidade 3D].

C-042-100-48(1)

Copyright 2015 Sony Corporation



Televisor

Você não pode desativar a exibição 3D enquanto assiste conteúdos 3D. (somente modelos 3D)

- Para conteúdos 3D exibidos com o sinal 3D, a exibição 3D não pode ser desativada em sua TV. Desative as configurações 3D no dispositivo conectado (como um reprodutor de BD).

C-042-100-48(1)

Copyright 2015 Sony Corporation



Televisor

A mensagem [Foi detectado um sinal 3D] automaticamente é exibida quando o sinal 3D é detectado. (somente modelos 3D)

- Desative a configuração de [Notificação de Sinal 3D]. Pressione o botão HOME e, em seguida, selecione [Configurações] — [Imagem & Tela] — [Ajustes 3D] — [Notificação de Sinal 3D] — [Não].

C-042-100-48(1)

Copyright 2015 Sony Corporation

Televisor

Você não consegue ligar os Óculos 3D Ativo. (somente modelos 3D)

- Substitua a bateria. (Aplica-se somente a TDG-BT400A/BT500A.)

Pressione o botão de trava com a ponta de uma caneta, etc., e retire a caixa da bateria e, em seguida, substitua a bateria por uma nova. Depois disso, certifique-se de travar a caixa da bateria novamente.

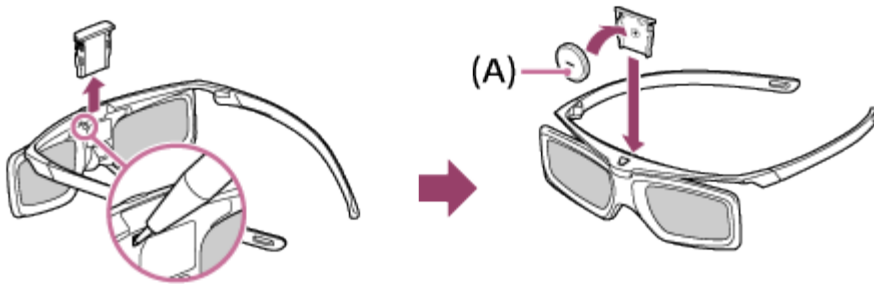

(A) CR2025 lado (-)

C-042-100-48(1)

Copyright 2015 Sony Corporation

Televisor

O indicador LED nos Óculos 3D Ativo piscando. (somente modelos 3D)

- Acende por 3 segundos: indica quando os óculos são ligados.

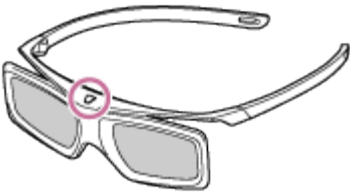

- Pisca em intervalos de 2 segundos: indica que os óculos estão ligados.
- Pisca 3 vezes: indica que os óculos foram desligados.
- Pisca em verde e amarelo de maneira alternada: indica que os óculos iniciaram o processo de registro.
- Pisca 3 vezes a cada 2 segundos: indica que a capacidade da bateria está quase acabando. Substitua a bateria.



C-042-100-48(1)

Copyright 2015 Sony Corporation



Televisor

Nenhuma imagem a partir de um dispositivo conectado.

- Ligue o dispositivo conectado.
- Verifique a conexão de cabo entre o dispositivo e a TV.
-  Controle Remoto IR: pressione o botão INPUT para exibir a lista de entradas e, em seguida, selecione a entrada desejada.
-  Controle Remoto com Touchpad: pressione o botão HOME e, em seguida, selecione a entrada desejada.
- Insira corretamente o dispositivo USB.
- Certifique-se de que o dispositivo USB foi formatado adequadamente.
- A operação não é garantida para todos os dispositivos USB. Além disso, as operações podem variar dependendo dos recursos do dispositivo USB ou dos arquivos de vídeo reproduzidos.

C-042-100-48(1)

Copyright 2015 Sony Corporation



Televisor

Você não pode selecionar um dispositivo conectado no Menu Inicial.

- Verifique a conexão por cabo.

C-042-100-48(1)

Copyright 2015 Sony Corporation



Televisor

Alguns programas em fontes digitais apresentam uma perda de detalhes.

- Podem aparecer na tela menos detalhes do que o normal ou objetos (pequenos blocos, pontos ou pixelização), devido à compressão digital do conteúdo da fonte usada por algumas emissoras digitais e DVDs. O grau dos objetos visíveis depende da nitidez e resolução da TV.

C-042-100-48(1)

Copyright 2015 Sony Corporation



Televisor

Imagens de fotos e pastas demoram um tempo para serem exibidas.

- Dependendo das dimensões da imagem, tamanho do arquivo e número de arquivos na pasta, algumas imagens ou pastas de fotos podem demorar a ser exibidas.
- Sempre que um dispositivo USB é conectado à TV, podem passar alguns minutos até que as fotos sejam exibidas.

C-042-100-48(1)

Copyright 2015 Sony Corporation



Televisor

Você não consegue encontrar um dispositivo BRAVIA Sync HDMI conectado.

- Verifique se seu dispositivo é compatível com BRAVIA Sync.
- Certifique-se de que [Controle para HDMI] esteja configurado no dispositivo compatível com BRAVIA Sync e que [Controle BRAVIA Sync] esteja configurado na TV.

C-042-100-48(1)

Copyright 2015 Sony Corporation



Televisor

Você não consegue controlar um segundo receptor de AV.

- Somente um receptor de AV compatível com BRAVIA Sync pode ser usado.

C-042-100-48(1)

Copyright 2015 Sony Corporation



Televisor

A TV não produz imagem de saída e/ou som a partir do dispositivo MHL. (somente modelos MHL)

- Desconecte o cabo MHL e reconecte-o. Ou desligue o dispositivo MHL, ligue-o novamente e libere o bloqueio de tela do dispositivo.

C-042-100-48(1)

Copyright 2015 Sony Corporation



Televisor

Um dispositivo externo (como um conversor ou um receptor de AV) não pode ser controlado através do IR Blaster.
(Somente modelos compatíveis com IR Blaster)

- Certifique-se de que o IR Blaster esteja corretamente configurado e que o transmissor IR esteja localizado próximo ao receptor IR do dispositivo externo.
- Certifique-se de que a sua TV suporta o dispositivo externo.
- Se você pressionar e manter pressionado um botão no controle remoto, a operação poderá não ser transmitida. Ao invés disso, pressione o botão repetidamente.
- Alguns dispositivos externos podem não responder a alguns botões no menu “Menu de Ação”.

C-042-100-48(1)

Copyright 2015 Sony Corporation



Televisor

Às vezes, a qualidade de streaming de vídeo é ruim ao usar uma LAN sem fio.

- A qualidade de conexão da rede sem fio varia de acordo com a distância ou os obstáculos (por exemplo, uma parede) entre a TV e o roteador sem fio (ponto de acesso), a interferência do ambiente e a qualidade do roteador sem fio (ponto de acesso). Nesse caso, use uma conexão com fio para a Internet ou tente a banda de 5GHz.
- A banda de 5GHz pode não ser suportada dependendo da região/país. Se a banda de 5GHz não for suportada, a TV poderá se conectar a um roteador sem fio (ponto de acesso) somente usando a banda de 2,4GHz.

C-042-100-48(1)

Copyright 2015 Sony Corporation



Televisor

A conexão LAN sem fio não é bem sucedida ou as condições de recepção de rádio são ruins.

- Verifique o local de instalação da TV e do roteador sem fio (ponto de acesso). A condição do sinal pode ser afetada pelas seguintes razões.
 - Outros dispositivos sem fio, micro-ondas, luzes fluorescentes, etc. estão posicionados nas proximidades.
 - Há andares ou paredes entre o roteador sem fio (ponto de acesso) e a TV.

Se o problema persistir mesmo depois da verificação acima, tente usar uma conexão LAN por cabo.

C-042-100-48(1)

Copyright 2015 Sony Corporation



Televisor

Imagem ruim em Vídeos da Internet.

- A qualidade depende do vídeo original fornecido pelo provedor do conteúdo em vídeo e da largura de banda de sua conexão.

C-042-100-48(1)

Copyright 2015 Sony Corporation



Televisor

Alguns conteúdos de vídeo na Internet apresentam uma perda de detalhes.

- A qualidade do vídeo e o tamanho da imagem dependem da velocidade de banda larga e do desempenho dos provedores de conteúdo em vídeo.

C-042-100-48(1)

Copyright 2015 Sony Corporation



Televisor

Boa qualidade de imagem, mas não há som no conteúdo de vídeo na Internet.

- A qualidade depende do conteúdo original fornecido pelo provedor de conteúdo em vídeo e sua banda larga de conexão.
- Devido à natureza dos vídeos da Internet, nem todos os vídeos contêm som.

C-042-100-48(1)

Copyright 2015 Sony Corporation



Televisor

Os Apps estão inacessíveis.

- Verifique se a conexão do cabo da LAN ou do cabo de alimentação CA do roteador/modem* está correta.

* O seu roteador/modem deve ser configurado antes para conectar-se à Internet. Entre em contato com o seu provedor de serviços de Internet para obter as configurações do roteador/modem.

- Tente usar aplicativos mais tarde. O servidor do provedor de conteúdo dos aplicativos pode estar fora de serviço.

C-042-100-48(1)

Copyright 2015 Sony Corporation



Televisor

A TV não poderá acessar a Internet quando o IPv6 for definido.

- O IPv6 pode não estar disponível e, nesse caso, defina o IPv6 como desligado.

C-042-100-48(1)

Copyright 2015 Sony Corporation



Televisor

Sua TV não consegue se conectar ao servidor.

- Verifique o cabo LAN ou a conexão sem fio com seu servidor e sua TV.
- Verifique se a rede está adequadamente configurada na TV.

C-042-100-48(1)

Copyright 2015 Sony Corporation



Televisor

Uma mensagem informando que a TV não consegue se conectar à sua rede.

- Verifique as configurações de rede atuais. Pressione o botão HOME e, em seguida, selecione [Configurações] — [Rede] — [Ajustes Avançados] — [Status da rede]. Verifique suas conexões de rede e/ou o manual de instruções do servidor para obter informações sobre a conexão ou entre em contato com a pessoa que configurou a rede (administrador da rede).
- Redefina suas configurações de rede pressionando o botão HOME e, em seguida, [Configurações] — [Rede] — [Ajuste da rede].
- Se o cabo de LAN estiver conectado a um servidor ativo e a TV tiver obtido um endereço IP, verifique as conexões e configurações do seu servidor. Pressione o botão HOME e, em seguida, selecione [Configurações] — [Rede] — [Ajustes Avançados] — [Status da rede].

C-042-100-48(1)

Copyright 2015 Sony Corporation



Televisor

O servidor está inacessível.

- Verifique o cabo LAN/conexão sem fio ou do servidor. A TV pode ter perdido a conexão com o servidor.
- Execute [Solução de problemas do servidor de mídia] para verificar se o servidor de mídia está se comunicando adequadamente com a TV. Pressione o botão HOME e, em seguida, selecione [Configurações] — [Rede] — [Configuração da rede doméstica] — [Solução de problemas do servidor de mídia].

C-042-100-48(1)

Copyright 2015 Sony Corporation



Televisor

Alguns arquivos de mídia no dispositivo USB ou servidor não são exibidos.

- Arquivos não compatíveis podem não ser exibidos.
- Todas as pastas/arquivos podem não ser exibidos dependendo do status do sistema.

C-042-100-48(1)

Copyright 2015 Sony Corporation



Televisor

A TV não pode ser encontrada através de um dispositivo Wi-Fi Direct.

- Defina [Wi-Fi Direct] como [Sim]. Pressione o botão HOME e, em seguida, selecione [Configurações] — [Rede] — [Wi-Fi Direct] — [Wi-Fi Direct] — [Sim].
- Se a TV não puder ser encontrada mesmo com [Wi-Fi Direct] definido como [Sim], defina [Ajuste de banda] como [Auto (Banda de 2,4 GHz)]. Pressione o botão HOME e, em seguida, selecione [Configurações] — [Rede] — [Wi-Fi Direct] — [Ajustes Avançados] — [Ajuste de banda] — [Auto (Banda de 2,4 GHz)].

C-042-100-48(1)

Copyright 2015 Sony Corporation



Televisor

A operação é interrompida ou um dispositivo não funciona.

- Verifique se o dispositivo está ligado.
- Substitua as baterias do dispositivo.
- Registre o dispositivo novamente.
- Os dispositivos Bluetooth usam banda de 2,4GHz, portanto, a velocidade de comunicação pode ser prejudicada ou cortada ocasionalmente devido à interferência de LAN sem fio.
Se eletrodomésticos (por exemplo, micro-ondas ou smartphones) forem colocados nas proximidades, é mais provável que haja interferência de ondas de rádio.
- A TV ou o dispositivo pode não funcionar em um rack de metal devido à interferência de comunicação sem fio.
- Para obter as distâncias de comunicação utilizáveis entre a TV e outros dispositivos, consulte os manuais de instruções dos dispositivos.
- Quando diversos dispositivos Bluetooth estão conectados à TV, a qualidade da comunicação Bluetooth pode ser prejudicada.

C-042-100-48(1)

Copyright 2015 Sony Corporation



Televisor

Que tipo de dispositivos podem ser conectados usando a função Espelhamento de tela?

- Dispositivos com o Wi-Fi, como smartphones e tablets, que suportam Miracast podem ser usados para o espelhamento de tela na sua TV BRAVIA. Consulte o manual de instruções do seu dispositivo Wi-Fi para saber se ele suporta Miracast. A TV BRAVIA cumpre com a especificação Miracast, mas não garante uma conexão bem-sucedida com todos os dispositivos.

C-042-100-48(1)

Copyright 2015 Sony Corporation



Televisor

Não é possível conectar a TV a um dispositivo Miracast.

- Se a conexão com um dispositivo Miracast (por exemplo, notebook) falhar, pressione o botão HOME e selecione [Espelhamento de tela] para mostrar a tela de espera para a função Espelhamento de tela e tente conectar novamente.

C-042-100-48(1)

Copyright 2015 Sony Corporation



Televisor

O vídeo ou som é cortado às vezes.

- Dispositivos que emitem ondas de rádio, como outros dispositivos LAN sem fio ou fornos de micro-ondas, podem interferir na função Espelhamento de tela que usa a LAN sem fio. Mantenha a TV ou os dispositivos compatíveis com o Espelhamento de tela da Sony (alguns modelos Xperia, por exemplo) afastados de tais dispositivos ou desligue-os se possível.
- A velocidade de comunicação pode mudar de acordo com a distância ou os obstáculos entre os dispositivos, a configuração do dispositivo, a condição das ondas de rádio, o congestionamento de linha ou o aparelho que você usar. A comunicação pode ser interrompida devido à condição das ondas de rádio.

C-042-100-48(1)

Copyright 2015 Sony Corporation



Televisor

Alguns conteúdos pagos não podem ser reproduzidos.

- O dispositivo de origem deve atender aos padrões HDCP (High-bandwidth Digital Content Protection) 2.0/2.1/2.2. Alguns conteúdos pagos podem não ser exibidos por meio de um dispositivo de origem que não atenda aos padrões HDCP 2.0/2.1/2.2.

C-042-100-48(1)

Copyright 2015 Sony Corporation



Televisor

O Espelhamento de tela não funciona. A TV não pode ser encontrada através de um dispositivo compatível com o Espelhamento de tela.

- Se você estiver usando Espelhamento de tela com outro dispositivo, encerre o Espelhamento de tela e tente novamente.
- Se seu dispositivo não suporta 5GHz e você definiu a opção [Ajuste de banda] como [Auto (Banda de 5 GHz)], tente alterá-la para [Auto].
- Pressione o botão HOME e selecione [Espelhamento de tela] para abrir a tela de espera para Espelhamento de tela e tente novamente.

C-042-100-48(1)

Copyright 2015 Sony Corporation



Televisor

O Espelhamento por um toque não funciona. O dispositivo de destino não é reconhecido. (somente modelos NFC)

- Certifique-se de que a função NFC do dispositivo compatível com Espelhamento por um toque esteja ligada.
- Para conexão com um Xperia compatível com Espelhamento por um toque, a TV não pode se conectar com um Xperia quando sua tela estiver bloqueada. Libere o bloqueio de tela e, em seguida, toque.
- Determine a posição da área de detecção NFC no dispositivo compatível com Espelhamento por um toque e tente tocar novamente. Para saber a posição da área de detecção NFC, consulte o manual de instruções do dispositivo compatível.
- Afaste o dispositivo compatível do Controle Remoto com Touchpad e tente tocar novamente.
- Se você estiver usando Espelhamento de tela com outro dispositivo, encerre o Espelhamento de tela e tente novamente.
- Se seu dispositivo não suporta 5GHz e você definiu a opção [Ajuste de banda] como [Auto (Banda de 5 GHz)], tente alterá-la para [Auto].
- Pressione o botão HOME, selecione [Espelhamento de tela] para abrir a tela de espera para Espelhamento de tela e tente novamente.
- Verifique se seu dispositivo suporta Espelhamento por um toque. Mesmo se você tocar em um dispositivo incompatível, a TV poderá mostrar alguma reação, mas não poderá iniciar o Espelhamento de tela.
- É necessário emparelhar o Controle Remoto com Touchpad à TV antes do uso.
- Defina as configurações NFC do dispositivo compatível para ligar.

C-042-100-48(1)

Copyright 2015 Sony Corporation



Televisor

A TV não pode ser desligada e controlada usando o aplicativo “Video & TV SideView” quando [Início remoto] está definido como [Sim].

- Quando os dispositivos que causam interferência de ondas de rádio (fornos de micro-ondas, telefones sem fio, etc.) são colocados nas proximidades, a função “Video & TV SideView” pode não funcionar. Neste caso, mantenha esses dispositivos distantes do roteador sem fio (ponto de acesso) ou da TV ou desligue-os.
- Nos seguintes casos, a função “Video & TV SideView” pode não funcionar. Ligue a TV e a conecte novamente ao roteador sem fio (ponto de acesso).
 - Ligue/desligue o roteador sem fio (ponto de acesso) da energia durante o modo de espera da TV
 - Reinicie o roteador sem fio (ponto de acesso) durante o modo de espera da TV
 - Altere o canal do roteador sem fio (ponto de acesso) durante o modo de espera da TV
- A função “Video & TV SideView” pode não funcionar com os roteadores sem fio (pontos de acesso) de uso comercial que requerem uma reconexão periodicamente.
- A função “Video & TV SideView” pode não funcionar dependendo das configurações do roteador sem fio (ponto de acesso) (por ex., Multi SSID e modo de economia de energia).
- Se o Wi-Fi Direct for usado para conectar o aplicativo “Video & TV SideView” à TV, a TV não poderá ser ligada a partir do modo de espera, dependendo do smartphone/tablet.
- A TV deve estar ligada ou em modo de espera. Não desligue a TV desconectando o cabo de alimentação CA.
- Verifique se o seguinte foi configurado para a sua TV.

Quando o roteador sem fio (ponto de acesso) e a TV estão conectados à LAN sem fio

- A TV com modelo de LAN sem fio integrada é usada
- [Wi-Fi Integrado] em [Ajustes Avançados] está definido como [Sim]
- [Início remoto] em [Rede] está definido como [Sim]
- A TV está conectada ao roteador sem fio (ponto de acesso)

Quando o roteador sem fio (ponto de acesso) e a TV estão conectados à LAN com fios

- [Início remoto] em [Rede] está definido como [Sim]



Televisor

A TV não aparece na tela do “Video & TV SideView”. A TV não pode ser registrada no aplicativo “Video & TV SideView”.

- Certifique-se de que a TV esteja ligada.
- Certifique-se de que a TV e seu smartphone/tablet façam parte da mesma rede doméstica.
(No entanto, ao conectar via Wi-Fi Direct, não é necessário ter uma conexão de rede doméstica.)
- O número máximo de dispositivos de registro pode ter sido alcançado. Exclua os registros desnecessários de [Dispositivos remotos] antes de registrar outro smartphone/tablet.
- Para obter informações detalhadas, consulte o seguinte site:
<http://info.tvsideview.sony.net/faq/>

C-042-100-48(1)

Copyright 2015 Sony Corporation

Codec Suportado para dispositivo Home Network/USB

[Foto](#) | [Música](#) | [Vídeo \(para modelos 2k\)](#) | [Vídeo \(para modelos 4k\)](#)
[Taxa de Amostragem do Áudio Codec em Conteúdo de Vídeo](#) | [Legenda Externa](#)

Foto

Formato do Arquivo: JPEG

● JPEG

 Extensão *.jpg / *.jpe / *.jpeg

Música

Recipiente: - / mp4 / 3gpp / Asf

● -

 Extensão -

Descrição LPCM

Taxa de amostragem suportada 32k / 44.1k / 48k

 Extensão *.mp3

Descrição MP1L1 / MP1L2 / Mp1L3 / Mp2L1 / Mp2L2

Taxa de amostragem suportada 32k / 44.1k / 48k

 Descrição Mp2L3

Taxa de amostragem suportada 16k / 22.05k / 24k

 Descrição MP2.5L3

Taxa de amostragem suportada 8k / 11.025k / 12k

 Extensão *.wav

Descrição WAV

Taxa de amostragem suportada 32k / 44.1k / 48k / 88.2k / 96k / 176.4k / 192k

 Extensão *.flac

Descrição FLAC

Taxa de amostragem suportada 16k / 22.05k / 32k / 44.1k / 48k / 88.2k / 96k / 176.4k / 192k

● mp4

Extensão *.mp4 / *.m4a

Descrição AAC-LC

Taxa de amostragem suportada 16k / 22.05k / 24k / 32k / 44.1k / 48k

Descrição HE-AAC v1 / v2

Taxa de amostragem suportada 24k / 32k / 44.1k / 48k

- 3gpp

Extensão *.3gp / *.3g2

Descrição AAC-LC

Taxa de amostragem suportada 16k / 22.05k / 24k / 32k / 44.1k / 48k

Descrição HE-AAC v1 / v2

Taxa de amostragem suportada 24k / 32k / 44.1k / 48k

- Asf

Extensão *.wma

Descrição WMA9 Standard

Taxa de amostragem suportada 8k / 11.025k / 16k / 22.05k / 32k / 44.1k / 48k

Vídeo (para modelos 2k)

Recipiente: MPEG1 / MPEG2PS / MPEG2TS / MP4 / avi / Asf / MKV / 3gpp / MOV / WebM

- MPEG1

Extensão *.mpg / *.mpe / *.mpeg

Vídeo Codec (Profile@Level) MPEG1

Áudio Codec MPEG1L2

Tipo de Legenda Suportada Externo

Resolução Máxima Suportada 1920x1080

Resolução Mínima Suportada QCIF (176x144)

Frame Rate Máximo Suportado 1920x1080@30fps / 1280x720@60fps

- MPEG2PS

Extensão *.mpg / *.mpe / *.mpeg

Vídeo Codec (Profile@Level) MPEG2 MP@HL, MP@H14L, MP@ML

Áudio Codec MPEG1L1 / MPEG1L2 / LPCM / AC3

Tipo de Legenda Suportada Externo

Resolução Máxima Suportada 1920x1080

Resolução Mínima Suportada QCIF (176x144)

Frame Rate Máximo Suportado 1920x1080@30fps / 1280x720@60fps

- MPEG2TS

Extensão *.m2t

Vídeo Codec (Profile@Level) MPEG2 MP@HL, MP@H14L, MP@ML

Áudio Codec MPEG1L1 / MPEG1L2 / AAC-LC / HE-AAC v1 / HE-AAC v2 / AC3 / E-AC3

Tipo de Legenda Surpotada -

Resolução Máxima Suportada 1920x1080

Resolução Mínima Suportada QCIF (176x144)

Frame Rate Máximo Suportado 1920x1080@30fps / 1280x720@60fps

Extensão *.m2ts / *.mts

Vídeo Codec (Profile@Level) AVC / H.264 BP@L3, MP@L4.2, HP@L4.2

Áudio Codec MPEG1L1 / MPEG1L2 / AAC-LC / HE-AAC v1 / HE-AAC v2 / AC3 / E-AC3

Tipo de Legenda Surpotada -

Resolução Máxima Suportada 1920x1080

Resolução Mínima Suportada QCIF (176x144)

Frame Rate Máximo Suportado 1920x1080@60fps

- MP4

Extensão *.mp4

Vídeo Codec (Profile@Level) AVC / H.264 BP@L3, MP@L4.2, HP@L4.2

Áudio Codec AAC-LC / HE-AAC v1 / HE-AAC v2 / AC3 / E-AC3 / MPEG1L1 / MPEG1L2

Tipo de Legenda Surpotada Externo

Resolução Máxima Suportada 1920x1080

Resolução Mínima Suportada QCIF (176x144)

Frame Rate Máximo Suportado 1920x1080@120fps

Vídeo Codec (Profile@Level) MPEG4 SP@L6, ASP@L5, ACEP@L4

Áudio Codec AAC-LC / HE-AAC v1 / HE-AAC v2 / AC3 / E-AC3 / MPEG1L1 / MPEG1L2

Tipo de Legenda Surpotada Externo

Resolução Máxima Suportada 1920x1080

Resolução Mínima Suportada QCIF (176x144)

Frame Rate Máximo Suportado 1920x1080@30fps / 1280x720@60fps

- avi

Extensão *.avi

Vídeo Codec (Profile@Level) Xvid

Áudio Codec MPEG1L1 / MPEG1L2 / MPEG1L3 / AC3 / E-AC3

Tipo de Legenda Surpotada Externo

Resolução Máxima Suportada 1920x1080

Resolução Mínima Suportada QCIF (176x144)

Frame Rate Máximo Suportado 1920x1080@30fps / 1280x720@60fps

Vídeo Codec (Profile@Level) Motion JPEG
Áudio Codec μ -LAW / PCM (U8) / PCM (S16LE)
Tipo de Legenda Surpotada Externo
Resolução Máxima Suportada 1280x720
Resolução Mínima Suportada QCIF (176x144)
Frame Rate Máximo Suportado 1280x720@30fps

- Asf

Extensão *.asf

Vídeo Codec (Profile@Level) VC1 AP@L3, MP@HL, SP@ML
Áudio Codec WMA9 Standard
Tipo de Legenda Surpotada Externo
Resolução Máxima Suportada 1920x1080
Resolução Mínima Suportada QCIF (176x144)
Frame Rate Máximo Suportado 1920x1080@30fps / 1280x720@60fps

Extensão *.wmv

Vídeo Codec (Profile@Level) VC1 AP@L3, MP@HL, SP@ML
Áudio Codec WMA9 Standard
Tipo de Legenda Surpotada Externo
Resolução Máxima Suportada 1920x1080
Resolução Mínima Suportada QCIF (176x144)
Frame Rate Máximo Suportado 1920x1080@30fps / 1280x720@60fps

- MKV

Extensão *.mkv

Vídeo Codec (Profile@Level) Xvid
Áudio Codec DTS core / AC3 / AAC-LC / E-AC3 / HE-AACv1 / HE-AAC v2 / MPEG1L1 / MPEG1L2 / Vorbis
Tipo de Legenda Surpotada Interno / Externo
Resolução Máxima Suportada 1920x1080
Resolução Mínima Suportada QCIF (176x144)
Frame Rate Máximo Suportado 1920x1080@30fps / 1280x720@60fps

Vídeo Codec (Profile@Level) AVC / H.264 BP@L3, MP@L4.2, HP@L4.2
Áudio Codec DTS core / AC3 / AAC-LC / E-AC3 / HE-AACv1 / HE-AAC v2 / MPEG1L1 / MPEG1L2 / Vorbis
Tipo de Legenda Surpotada Interno / Externo
Resolução Máxima Suportada 1920x1080
Resolução Mínima Suportada QCIF (176x144)
Frame Rate Máximo Suportado 1920x1080@60fps

Vídeo Codec (Profile@Level) MPEG4 SP@L6, ASP@L5, ACEP@L4
Áudio Codec DTS core / AC3 / AAC-LC / E-AC3 / HE-AACv1 / HE-AAC v2 / MPEG1L1 / MPEG1L2 / Vorbis
Tipo de Legenda Surpotada Interno / Externo
Resolução Máxima Suportada 1920x1080

Resolução Mínima Suportada QCIF (176x144)

Frame Rate Máximo Suportado 1920x1080@30fps / 1280x720@60fps

Vídeo Codec (Profile@Level) VP8

Áudio Codec DTS core / AC3 / AAC-LC / E-AC3 / HE-AACv1 / HE-AAC v2 / MPEG1L1 / MPEG1L2 / Vorbis

Tipo de Legenda Suportada Interno / Externo

Resolução Máxima Suportada 1920x1080

Resolução Mínima Suportada QCIF (176x144)

Frame Rate Máximo Suportado 1920x1080@30fps / 1280x720@60fps

- 3gpp

Extensão *.3gp / *.3g2

Vídeo Codec (Profile@Level) MPEG4 SP@L6, ASP@L5, ACEP@L4

Áudio Codec AAC-LC / HE-AAC v1 / HE-AAC v2 / AC3 / E-AC3 / MPEG1L1 / MPEG1L2

Tipo de Legenda Suportada Externo

Resolução Máxima Suportada 1920x1080

Resolução Mínima Suportada QCIF (176x144)

Frame Rate Máximo Suportado 1920x1080@30fps / 1280x720@60fps

Vídeo Codec (Profile@Level) AVC / H.264 BP@L3, MP@L4.2, HP@L4.2

Áudio Codec AAC-LC / HE-AAC v1 / HE-AAC v2 / AC3 / E-AC3 / MPEG1L1 / MPEG1L2

Tipo de Legenda Suportada Externo

Resolução Máxima Suportada 1920x1080

Resolução Mínima Suportada QCIF (176x144)

Frame Rate Máximo Suportado 1920x1080@60fps

- MOV

Extensão *.mov

Vídeo Codec (Profile@Level) AVC / H.264 BP@L3, MP@L4.2, HP@L4.2

Áudio Codec AAC-LC / HE-AAC v1 / HE-AAC v2 / AC3 / E-AC3 / MPEG1L1 / MPEG1L2 / μ -LAW / PCM (U8) / PCM (S16BE) / PCM (S16LE)

Tipo de Legenda Suportada Externo

Resolução Máxima Suportada 1920x1080

Resolução Mínima Suportada QCIF (176x144)

Frame Rate Máximo Suportado 1920x1080@60fps

Vídeo Codec (Profile@Level) MPEG4 SP@L6, ASP@L5, ACEP@L4

Áudio Codec AAC-LC / HE-AAC v1 / HE-AAC v2 / AC3 / E-AC3 / MPEG1L1 / MPEG1L2 / μ -LAW / PCM (U8) / PCM (S16BE) / PCM (S16LE)

Tipo de Legenda Suportada Externo

Resolução Máxima Suportada 1920x1080

Resolução Mínima Suportada QCIF (176x144)

Frame Rate Máximo Suportado 1920x1080@30fps / 1280x720@60fps

Vídeo Codec (Profile@Level) Motion JPEG

Áudio Codec AAC-LC / HE-AAC v1 / HE-AAC v2 / AC3 / E-AC3 / MPEG1L1 / MPEG1L2 / μ -LAW / PCM (U8) / PCM (S16BE) / PCM (S16LE)

Tipo de Legenda Surpotada Externo

Resolução Máxima Suportada 1280x720

Resolução Mínima Suportada QCIF (176x144)

Frame Rate Máximo Suportado 1280x720@30fps

- WebM

Extensão *.webm

Vídeo Codec (Profile@Level) VP8

Áudio Codec Vorbis

Tipo de Legenda Surpotada Interno / Externo

Resolução Máxima Suportada 1920x1080

Resolução Mínima Suportada QCIF (176x144)

Frame Rate Máximo Suportado 1920x1080@30fps / 1280x720@60fps

Vídeo (para modelos 4k)

Recipiente: MPEG1 / MPEG2PS / MPEG2TS / MP4 / avi / Asf / MKV / 3gpp / MOV / WebM

- MPEG1

Extensão *.mpg / *.mpe / *.mpeg

Vídeo Codec (Profile@Level) MPEG1

Áudio Codec MPEG1L2

Tipo de Legenda Surpotada Externo

Resolução Máxima Suportada 1920x1080

Resolução Mínima Suportada QCIF (176x144)

Frame Rate Máximo Suportado 1920x1080@30fps / 1280x720@60fps

- MPEG2PS

Extensão *.mpg / *.mpe / *.mpeg

Vídeo Codec (Profile@Level) MPEG2 MP@HL, MP@H14L, MP@ML

Áudio Codec MPEG1L1 / MPEG1L2 / LPCM / AC3

Tipo de Legenda Surpotada Externo

Resolução Máxima Suportada 1920x1080

Resolução Mínima Suportada QCIF (176x144)

Frame Rate Máximo Suportado 1920x1080@30fps / 1280x720@60fps

- MPEG2TS

Extensão *.m2t

Vídeo Codec (Profile@Level) MPEG2 MP@HL, MP@H14L, MP@ML

Áudio Codec MPEG1L1 / MPEG1L2 / AAC-LC / HE-AAC v1 / HE-AAC v2 / AC3 / E-AC3

Tipo de Legenda Surpotada -

Resolução Máxima Suportada 1920x1080

Resolução Mínima Suportada QCIF (176x144)

Frame Rate Máximo Suportado 1920x1080@30fps / 1280x720@60fps

Extensão *.m2ts / *.mts

Vídeo Codec (Profile@Level) AVC / H.264 BP@L3, MP@L4.2, HP@L4.2

Áudio Codec MPEG1L1 / MPEG1L2 / AAC-LC / HE-AAC v1 / HE-AAC v2 / AC3 / E-AC3

Tipo de Legenda Surpotada -

Resolução Máxima Suportada 1920x1080

Resolução Mínima Suportada QCIF (176x144)

Frame Rate Máximo Suportado 1920x1080@60fps

● MP4

Extensão *.mp4

Vídeo Codec (Profile@Level) AVC / H.264 BP@L3, MP@L4.2, HP@L4.2

Áudio Codec AAC-LC / HE-AAC v1 / HE-AAC v2 / AC3 / E-AC3 / MPEG1L1 / MPEG1L2

Tipo de Legenda Surpotada Externo

Resolução Máxima Suportada 1920x1080

Resolução Mínima Suportada QCIF (176x144)

Frame Rate Máximo Suportado 1920x1080@120fps

Vídeo Codec (Profile@Level) MPEG4 SP@L6, ASP@L5, ACEP@L4

Áudio Codec AAC-LC / HE-AAC v1 / HE-AAC v2 / AC3 / E-AC3 / MPEG1L1 / MPEG1L2

Tipo de Legenda Surpotada Externo

Resolução Máxima Suportada 1920x1080

Resolução Mínima Suportada QCIF (176x144)

Frame Rate Máximo Suportado 1920x1080@30fps / 1280x720@60fps

Vídeo Codec (Profile@Level) AVC/H.264 BP@L5.2, MP@L5.2, HP@L5.2

Áudio Codec AAC-LC/HE-AAC v1/HE-AAC v2/AC3/E-AC3/LPCM

Tipo de Legenda Surpotada Externo

Resolução Máxima Suportada 3840x2160

Resolução Mínima Suportada QCIF (176x144)

Frame Rate Máximo Suportado 3840x2160@60p / 1920x1080@120fps

Vídeo Codec (Profile@Level) HEVC/H.265 MP@L5.1, Main10@L5.1

Áudio Codec AAC-LC/HE-AAC v1/HE-AAC v2/AC3/E-AC3

Tipo de Legenda Surpotada Externo

Resolução Máxima Suportada 3840x2160

Resolução Mínima Suportada QCIF (176x144)

Frame Rate Máximo Suportado 3840x2160@60p

- avi

Extensão *.avi

Vídeo Codec (Profile@Level) Xvid

Áudio Codec MPEG1L1 / MPEG1L2 / MPEG1L3 / AC3 / E-AC3

Tipo de Legenda Surpotada Externo

Resolução Máxima Suportada 1920x1080

Resolução Mínima Suportada QCIF (176x144)

Frame Rate Máximo Suportado 1920x1080@30fps / 1280x720@60fps

Vídeo Codec (Profile@Level) Motion JPEG

Áudio Codec μ-LAW / PCM (U8) / PCM (S16LE)

Tipo de Legenda Surpotada Externo

Resolução Máxima Suportada 1280x720

Resolução Mínima Suportada QCIF (176x144)

Frame Rate Máximo Suportado 1280x720@30fps

- Asf

Extensão *.asf

Vídeo Codec (Profile@Level) VC1 AP@L3, MP@HL, SP@ML

Áudio Codec WMA9 Standard

Tipo de Legenda Surpotada Externo

Resolução Máxima Suportada 1920x1080

Resolução Mínima Suportada QCIF (176x144)

Frame Rate Máximo Suportado 1920x1080@30fps / 1280x720@60fps

Extensão *.wmv

Vídeo Codec (Profile@Level) VC1 AP@L3, MP@HL, SP@ML

Áudio Codec WMA9 Standard

Tipo de Legenda Surpotada Externo

Resolução Máxima Suportada 1920x1080

Resolução Mínima Suportada QCIF (176x144)

Frame Rate Máximo Suportado 1920x1080@30fps / 1280x720@60fps

- MKV

Extensão *.mkv

Vídeo Codec (Profile@Level) Xvid

Áudio Codec DTS core / AC3 / AAC-LC / E-AC3 / HE-AACv1 / HE-AAC v2 / MPEG1L1 / MPEG1L2 / Vorbis

Tipo de Legenda Surpotada Interno / Externo

Resolução Máxima Suportada 1920x1080

Resolução Mínima Suportada QCIF (176x144)

Frame Rate Máximo Suportado 1920x1080@30fps / 1280x720@60fps

Vídeo Codec (Profile@Level) AVC / H.264 BP@L3, MP@L4.2, HP@L4.2

Áudio Codec DTS core / AC3 / AAC-LC / E-AC3 / HE-AACv1 / HE-AAC v2 / MPEG1L1 / MPEG1L2 / Vorbis
Tipo de Legenda Surpotada Interno / Externo
Resolução Máxima Suportada 1920x1080
Resolução Mínima Suportada QCIF (176x144)
Frame Rate Máximo Suportado 1920x1080@60fps

Vídeo Codec (Profile@Level) MPEG4 SP@L6, ASP@L5, ACEP@L4
Áudio Codec DTS core / AC3 / AAC-LC / E-AC3 / HE-AACv1 / HE-AAC v2 / MPEG1L1 / MPEG1L2 / Vorbis
Tipo de Legenda Surpotada Interno / Externo
Resolução Máxima Suportada 1920x1080
Resolução Mínima Suportada QCIF (176x144)
Frame Rate Máximo Suportado 1920x1080@30fps / 1280x720@60fps

Vídeo Codec (Profile@Level) AVC/H.264 BP@L5.2, MP@L5.2, HP@L5.2
Áudio Codec DTS core/AC3/AAC-LC/E-AC3/HE-AACv1/HE-AAC v2
Tipo de Legenda Surpotada Interno / Externo
Resolução Máxima Suportada 3840x2160
Resolução Mínima Suportada QCIF (176x144)
Frame Rate Máximo Suportado 3840x2160@60p

Vídeo Codec (Profile@Level) VP8
Áudio Codec DTS core / AC3 / AAC-LC / E-AC3 / HE-AACv1 / HE-AAC v2 / MPEG1L1 / MPEG1L2 / Vorbis
Tipo de Legenda Surpotada Interno / Externo
Resolução Máxima Suportada 1920x1080
Resolução Mínima Suportada QCIF (176x144)
Frame Rate Máximo Suportado 1920x1080@30fps / 1280x720@60fps

Vídeo Codec (Profile@Level) HEVC/H.265 MP@L5.1, Main10@L5.1
Áudio Codec DTS core/AC3/AAC-LC/E-AC3/HE-AACv1/HE-AAC v2
Tipo de Legenda Surpotada Interno / Externo
Resolução Máxima Suportada 3840x2160
Resolução Mínima Suportada QCIF (176x144)
Frame Rate Máximo Suportado 3840x2160@60p

- 3gpp

Extensão *.3gp / *.3g2

Vídeo Codec (Profile@Level) MPEG4 SP@L6, ASP@L5, ACEP@L4
Áudio Codec AAC-LC / HE-AAC v1 / HE-AAC v2 / AC3 / E-AC3 / MPEG1L1 / MPEG1L2
Tipo de Legenda Surpotada Externo
Resolução Máxima Suportada 1920x1080
Resolução Mínima Suportada QCIF (176x144)
Frame Rate Máximo Suportado 1920x1080@30fps / 1280x720@60fps

Vídeo Codec (Profile@Level) AVC / H.264 BP@L3, MP@L4.2, HP@L4.2
Áudio Codec AAC-LC / HE-AAC v1 / HE-AAC v2 / AC3 / E-AC3 / MPEG1L1 / MPEG1L2
Tipo de Legenda Surpotada Externo

Resolução Máxima Suportada 1920x1080
Resolução Mínima Suportada QCIF (176x144)
Frame Rate Máximo Suportado 1920x1080@60fps

- MOV

Extensão *.mov

Vídeo Codec (Profile@Level) AVC / H.264 BP@L3, MP@L4.2, HP@L4.2

Áudio Codec AAC-LC / HE-AAC v1 / HE-AAC v2 / AC3 / E-AC3 / MPEG1L1 / MPEG1L2 / μ -LAW / PCM (U8) / PCM (S16BE) / PCM (S16LE)

Tipo de Legenda Suportada Externo

Resolução Máxima Suportada 1920x1080

Resolução Mínima Suportada QCIF (176x144)

Frame Rate Máximo Suportado 1920x1080@60fps

Vídeo Codec (Profile@Level) MPEG4 SP@L6, ASP@L5, ACEP@L4

Áudio Codec AAC-LC / HE-AAC v1 / HE-AAC v2 / AC3 / E-AC3 / MPEG1L1 / MPEG1L2 / μ -LAW / PCM (U8) / PCM (S16BE) / PCM (S16LE)

Tipo de Legenda Suportada Externo

Resolução Máxima Suportada 1920x1080

Resolução Mínima Suportada QCIF (176x144)

Frame Rate Máximo Suportado 1920x1080@30fps / 1280x720@60fps

Vídeo Codec (Profile@Level) Motion JPEG

Áudio Codec AAC-LC / HE-AAC v1 / HE-AAC v2 / AC3 / E-AC3 / MPEG1L1 / MPEG1L2 / μ -LAW / PCM (U8) / PCM (S16BE) / PCM (S16LE)

Tipo de Legenda Suportada Externo

Resolução Máxima Suportada 1280x720

Resolução Mínima Suportada QCIF (176x144)

Frame Rate Máximo Suportado 1280x720@30fps

- WebM

Extensão *.webm

Vídeo Codec (Profile@Level) VP8

Áudio Codec Vorbis

Tipo de Legenda Suportada Interno / Externo

Resolução Máxima Suportada 1920x1080

Resolução Mínima Suportada QCIF (176x144)

Frame Rate Máximo Suportado 1920x1080@30fps / 1280x720@60fps

Áudio Codec: LPCM / MPEG1L1 / MPEG1L2 / MPEG1L3 / AAC-LC / HE-AAC v1 / v2 / AC3 / E-AC3 / Vorbis / WMA9 / DTS core / μ -LAW / PCM(U8) / PCM(S16LE) / PCM(S16BE)

- LPCM

Taxa de amostragem suportada 44.1k / 48k

- MPEG1L1 / MPEG1L2

Taxa de amostragem suportada 32k / 44.1k / 48k

- MPEG1L3

Taxa de amostragem suportada 32k / 44.1k / 48k

- AAC-LC

Taxa de amostragem suportada 16k / 22.05k / 24k / 32k / 44.1k / 48k

- HE-AAC v1 / v2

Taxa de amostragem suportada 24k / 32k / 44.1k / 48k

- AC3

Taxa de amostragem suportada 32k / 44.1k / 48k

- E-AC3

Taxa de amostragem suportada 32k / 44.1k / 48k

- Vorbis

Taxa de amostragem suportada 8k / 11.025k / 16k / 22.05k / 32k / 44.1k / 48k

- WMA9

Taxa de amostragem suportada 8k / 11.025k / 16k / 22.05k / 32k / 44.1k / 48k

- DTS core

Taxa de amostragem suportada 32k / 44.1k / 48k

- **μ -LAW**

Taxa de amostragem suportada 8k

- PCM(U8)

Taxa de amostragem suportada 8k

- PCM(S16LE)

Taxa de amostragem suportada 11.025k / 16k / 44.1k

- PCM(S16BE)

Taxa de amostragem suportada 11.025k / 16k / 44.1k

Legenda Externa

Formato do Arquivo: Substation Alpha / SubRip / MicroDVD / SubViewer / SAMI

- Substation Alpha

Extensão *.ass / *.ssa

Caso de Uso Suportado USB

- SubRip

Extensão *.srt

Caso de Uso Suportado USB

- MicroDVD

Extensão *.sub / *.txt

Caso de Uso Suportado USB

- SubViewer

Extensão *.sub

Caso de Uso Suportado USB

- SAMI

Extensão *.smi

Caso de Uso Suportado USB
